



**SR** Машина за прање рубља  
**SL** Pralni stroj

Упутство за употребу  
Navodila za uporabo

2  
39

## САДРЖАЈ

1. ИНФОРМАЦИЈЕ О БЕЗБЕДНОСТИ.....	3
2. БЕЗБЕДНОСНА УПУТСТВА.....	5
3. ОПИС ПРОИЗВОДА.....	7
4. ТЕХНИЧКИ ПОДАЦИ.....	8
5. ИНСТАЛАЦИЈА.....	8
6. КОМАНДНА ТАБЛА.....	11
7. БИРАЧИ ПРОГРАМА И ДУГМАД.....	13
8. ПРОГРАМИ.....	15
9. ПОДЕШАВАЊА.....	20
10. ПРЕ ПРВЕ УПОТРЕБЕ.....	20
11. СВАКОДНЕВНА УПОТРЕБА.....	21
12. КОРИСНИ САВЕТИ.....	26
13. НЕГА И ЧИШЋЕЊЕ.....	28
14. РЕШАВАЊЕ ПРОБЛЕМА.....	31
15. ВРЕДНОСТИ ПОТРОШЊЕ.....	34
16. ВОДИЧ ЗА БРЗИ ПОЧЕТАК.....	36

## МИСЛИМО НА ВАС

Хвала што сте купили Electrolux уређај. Изабрали сте производ који са собом доноси деценије стручног рада и иновација. Генијалан је, елегантан и осмишљен имајући у виду ваше потребе. Будите уверени да ћете при сваком коришћењу добити изванредне резултате.

Добро дошли у Electrolux.

**Посетите наш сајт да:**



Прибавите савете за коришћење, брошуре и информације за решавање проблема, сервис и поправку:

**[www.electrolux.com/support](http://www.electrolux.com/support)**



Региструјте производ ради боље услуге:

**[www.registerelectrolux.com](http://www.registerelectrolux.com)**



Купите прибор, потрошни материјал и оригиналне резервне делове за свој уређај:

**[www.electrolux.com/shop](http://www.electrolux.com/shop)**

## КОРИСНИЧКА ПОДРШКА И СЕРВИС

Увек користите оригиналне резервне делове.

Када контактирате овлашћени сервисни центар, водите рачуна да код себе имате следеће податке: Модел, број производа, серијски број.

Подаци могу да се пронађу на плочици са техничким карактеристикама.

 Упозорење/опрез – информације о безбедности

 Опште информације и савети

 Информације о животној средини

Задржано право измена.

## 1. ⚠ ИНФОРМАЦИЈЕ О БЕЗБЕДНОСТИ

Пре инсталације и коришћења уређаја, пажљиво прочитајте приложено упутство. Произвођач није одговоран за било какве повреде или штету које су резултат неисправне инсталације или употребе. Чувајте упутство за употребу на безбедном и приступачном месту за будуће коришћење.

### 1.1 Безбедност деце и осетљивих особа

- Овај уређај могу да користе деца старија од 8 година и особе са смањеним физичким, чулним или менталним способностима, као и особе којима недостају искуство и знање, уколико им се обезбеди надзор или им се дају упутства у вези са употребом уређаја на безбедан начин и уколико схватају могуће опасности.
- Децу узраста између 3 и 8 година старости, као и особе са веома тешким и сложеним инвалидитетом, треба држати даље од уређаја, осим ако су под сталним надзором.
- Децу млађу од 3 године треба удаљити од уређаја уколико нису под непрекидним надзором.
- Децу треба контролисати како се не би играла са уређајем.
- Држите сву амбалажу даље од деце и одложите је на одговарајући начин.
- Детерџенте држите ван домашаја деце.
- Децу и кућне љубимце држите подаље од уређаја док су његова врата отворена.
- Ако овај апарат има уређај за безбедност деце, треба га активирати.
- Деца не смеју да обављају чишћење и корисничко одржавање уређаја без надзора.

### 1.2 Опште мере безбедности

- Немојте да мењате спецификацију овог уређаја.

- Овај уређај је намењен за коришћење у домаћинствима и сличним окружењима, као што су:
  - кухиње за особље у продавницама, канцеларијама и другим радним окружењима;
  - од стране клијената у хотелима, мотелима, пансионима и другим окружењима стационарног типа;
  - јавне површине у стамбеним блоковима или у јавним перионицама.
- Уређај може да прими највише 6 kg веша. Не прекорачујте максималну количину веша за сваки програм (погледајте одељак „Програми”).
- Радни притисак воде на месту где вода улази из излазног прикључка мора бити између 0,5 бар (0,05 МПа) и 8 бар (0,8 МПа).
- Отвори за вентилацију у постољу не смеју бити заклоњени тепихом, простирком или било каквом подном облогом.
- Уређај треба да се повеже на довод воде помоћу новог комплета приложених црева или другог новог комплета црева испорученог од стране овлашћеног сервисног центра.
- Старо црево се не сме поново користити.
- Уколико је кабл за напајање оштећен, њега мора да замени произвођач, одговарајући овлашћени сервисни центар или лица сличне квалификације, како би се избегла електрична опасност.
- Пре било каквог поступка одржавања уређаја, искључите га и извадите утикач кабла за напајање из зидне утичнице.
- Не чистите уређај распршивачима воде нити паром под високим притиском.
- Уређај очистите влажном крпом. Користите искључиво неутралне детерџенте. Немојте користити абразивне производе, абразивне јастучиће за чишћење, раствараче или металне предмете.

## 2. БЕЗБЕДНОСНА УПУТСТВА

### 2.1 Инсталирање



Инсталација мора да се обави у складу са важећим националним прописима.

- Уклоните комплетну амбалажу и завртње за транспорт укључујући гумени затварач са пластичним одстојником.
- Држите транзитне завртње на безбедном месту. Ако ће уређај у будућности бити премештан, завртњи морају бити монтирани да би се блокирао бубањ и тако спречила унутрашња оштећења.
- Увек водите рачуна приликом померања уређаја зато што је тежак. Увек користите заштитне рукавице и затворену обућу.
- Придржавајте се упутстава за монтирање које сте добили уз уређај.
- Немојте да инсталирате или користите оштећен уређај.
- Немојте да инсталирате или користите уређај тамо где температура може да буде нижа од 0 °С или где је изложен временским условима.
- Област пода на којој ће уређај бити монтиран мора бити равна, стабилна, отпорна на топлоту и чиста.
- Уверите се да постоји циркулација ваздуха између уређаја и пода.
- Када се уређај постави у стални положај, уз помоћ либеле проверите да ли је правилно нивелисан. Ако није, подесите ногице док се не изневелише.
- Немојте да инсталирате уређај директно изнад одвода на поду.
- Не прскајте воду по уређају и не излажите га прекомерној влажности.
- Уређај немојте инсталирати на месту на коме поклопац уређаја не може до краја да се отвори.
- Немојте да стављате затворену посуду за прикупљање воде која можда цури испод уређаја. Обратите се Овлашћеном сервисном центру како бисте

проверили који прибор може да се користи.

### 2.2 Прикључење на електричну мрежу



#### УПОЗОРЕЊЕ!

Ризик од пожара и струјног удара.

- Уређај мора да буде уземљен.
- Увек користите прописно уграђену утичницу са заштитом од струјног удара.
- Уверите се да су параметри на плочици са техничким карактеристикама компатибилни са одговарајућим параметрима електричне мреже за напајање.
- Немојте да користите адаптере са више утичница и продужне каблове.
- Проверите да нисте оштетили главно напајање и кабл за напајање. Уколико струјни кабл треба да се замени, то треба да обави наш овлашћени сервисни центар.
- Прикључите главни кабл за напајање на зидну утичницу тек на крају инсталације. Водите рачуна да постоји приступ мрежном утикачу након инсталације.
- Немојте додиривати кабл за напајање нити мрежни утикач влажним рукама.
- Не вуците кабл за напајање како бисте искључили уређај. Кабл искључите тако што ћете извући утикач из утичнице.

### 2.3 Прикључивање воде

- Температура улазне воде не сме прећи 25°C.
- Немојте оштетити црева за воду.
- Пре прикључења на нове цеви или на цеви које нису коришћене дужице време, или тамо где је вршена поправка или су монтирани нови уређаји (водомери итд.), пустите воду да тече док не буде чиста и бистра.

- Проверите да ли постоји видљиво цурење воде током и након прве употребе уређаја.
- Немојте да користите продужно црево уколико је доводно црево прекратко. Обратите се овлашћеном сервисном центру да бисте заменили доводно црево.
- Приликом отпакивања уређаја, могуће је да потекне вода из одводног црева. Ово може да се деси због тестирања уређаја водом у фабрици.
- Испусно црево можете продужити до највише 400 см. За друго испусно црево и наставак обратите се овлашћеном сервисном центру.
- Водите рачуна да постоји приступ славини након инсталације.

## 2.4 Употреба



### УПОЗОРЕЊЕ!

Постоји ризик од струјног удара, пожара, опекотина или оштећења уређаја.

- Поштујте упутства о безбедности са паковања детерџента.
- Запаљиве материје или предмете натопљене запаљивим материјама немојте стављати унутар и поред уређаја или на њега.
- Не перите тканине које су јако запрањане уљем, масноћом или масним супстанцама. Оне могу оштетити гумене делове машине за прање веша. Такве тканине прво оперите ручно па их тек онда убаците у машину за прање веша.
- Проверите да ли сте извадили све металне предмете из веша.

## 2.5 Сервисирање

- Ради оправке уређаја обратите се овлашћеном сервисном центру. Користите само оригиналне резервне делове.
- Имајте на уму да самостална или нестручна поправка може угрозити безбедност и поништити гаранцију.
- Следећи резервни делови биће доступни 10 година након укидања

модела: мотор и четкице мотора; мењач између мотора и бубња; пумпе; амортизери и опруге; бубањ, носач бубња и његови куглични лежаци; грејачи и грејни елементи, укључујући и топлотне пумпе; цеви и средна опрема, као што су црева, вентили, филтери и блокаде; штампана кола; електронски дисплеји; пресостати, термостати и сензори; софтвер и фирмвер, укључујући и софтвер за ресетовање; врата, шарке и заптивке врата; остали заптивачи; склоп браве за врата; пластични додаци, као што су дозатори детерџента. Имајте на уму да су неки од ових резервних делова доступни само стручним сервисерима и да не одговарају сви резервни делови свим моделима.

- Када се ради о сијалицама унутар производа и резервних делова, сијалице које се продају засебно: Ове сијалице су намењене да издрже екстремне физичке услове у кућним апаратима, као што су температура, вибрације, влага, или су намењене да сигнализирају информације о радном стању уређаја. Нису предвиђене за употребу у другим уређајима и нису погодне за осветљавање просторија у домаћинству.

## 2.6 Одлагање



### УПОЗОРЕЊЕ!

Ризик од повреде или гушења.

- Искључијте уређај из електричног напајања и са довода за воду.
- Исеците мрежни електрични кабл на месту које је близу уређаја и одложите га.
- Уклоните ручицу од врата да бисте спречили да се деца или кућни љубимци заглаве у бубњу.
- Одложите апарат у складу са важећим прописима за одлагање отпада од електричних и електронских уређаја (WEEE).

## 3. ОПИС ПРОИЗВОДА

### 3.1 Специјалне функције

Ваша нова машина за прање веша испуњава све модерне захтеве за ефикасно прање веша уз ниску потрошњу воде, енергије и детерџента и уз негу тканина.

- Захваљујући опцији **Меко плус**, омекшивач тканина се равномерно распоређује по вешу у уређају и дубоко продире у влакна тканине како би се добила савршена мекоћа.

- Опција **SensiCare System** аутоматски подешава трајање програма према количини веша у бубњу како би се постигли савршени резултати прања за најкраће могуће време. За додатне информације прочитајте одељак „Детекција количине веша SensiCare System“.

### 3.2 Приказ уређаја

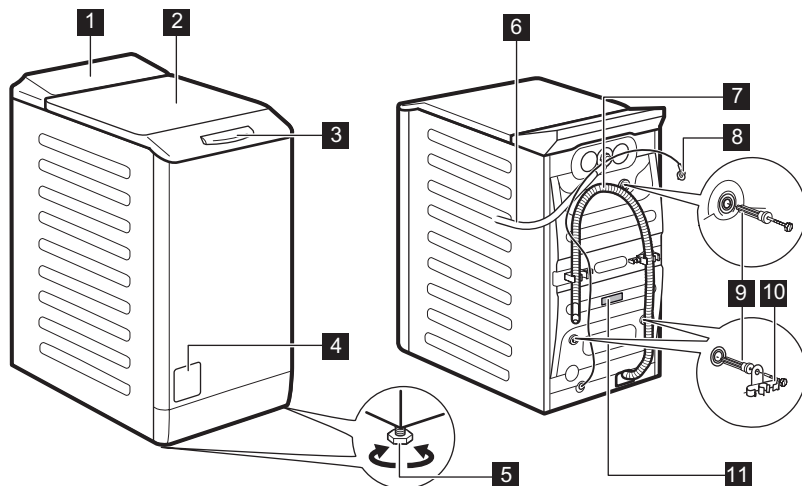

- |                                       |   |
|---------------------------------------|---|
| <b>1</b> Командна табла               | <b>8</b> Мрежни кабл                            |
| <b>2</b> Поклопац                     | <b>9</b> Завртњи за транспорт                   |
| <b>3</b> Ручица поклопца              | <b>10</b> Подупирачи за црево                   |
| <b>4</b> Филтер одводне пумпе         | <b>11</b> Плочика са техничким карактеристикама |
| <b>5</b> Ногице за нивелисање уређаја |   |
| <b>6</b> Црево за довод воде          |   |
| <b>7</b> Одводно црево                |   |

## Информације у вези са регистравањем производа.

На плочици са техничким карактеристикама наведен је назив модела (А), број производа (В), параметри електричне мреже (С) и серијски број (D).

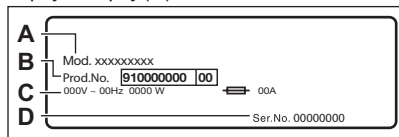

На налепници са информацијама наведен је назив модела (А), број производа (В) и серијски број (С).

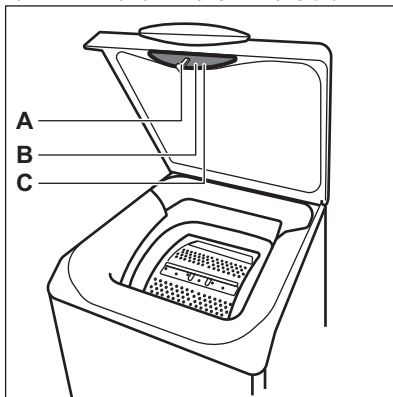

## 4. ТЕХНИЧКИ ПОДАЦИ

Димензије	Ширина / висина / укупна дубина	39,7 cm /90,8 cm /59,9 cm
Прикључење на електричну мрежу	Напон	230 V
	Укупна снага	2200 W
	Осигурач	10 A
	Фреквенција	50 Hz
Ниво заштите од продирања чврстих честица и влаге пружа заштитни омотач, изузев места на којима опрема под ниским напонам нема заштиту од влаге		IPX4
Притисак довода воде	Минимум	0,5 bar (0,05 MPa)
	Максимум	8 bar (0,8 MPa)
Довод воде <sup>1)</sup>		Хладна вода
Максимална количина веша	Памук	6 kg
Брзина центрифуге	Максимална брзина центрифуге	1151 o/min

<sup>1)</sup> Повежите црево за довод воде са славинам за воду која има навој димензија 3/4" .

## 5. ИНСТАЛАЦИЈА



**УПОЗОРЕЊЕ!**  
Погледајте поглавља о безбедности.



## 5.1 Распакивање и позиционирање

1.

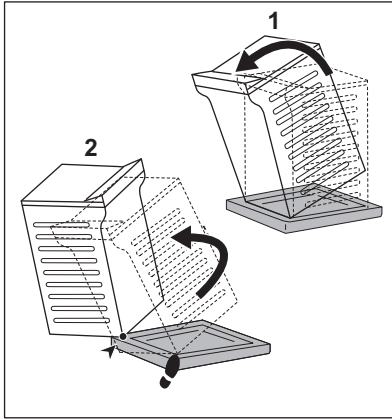

2.

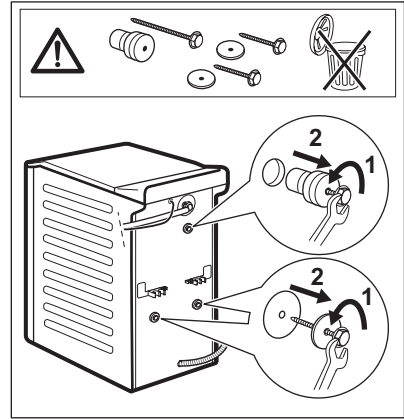

3.

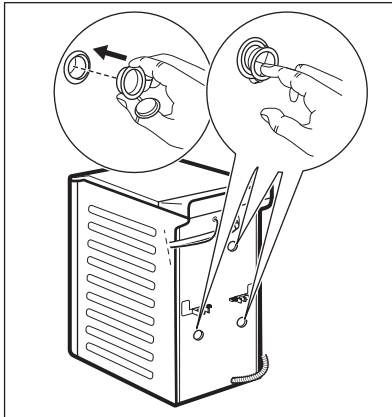

4.

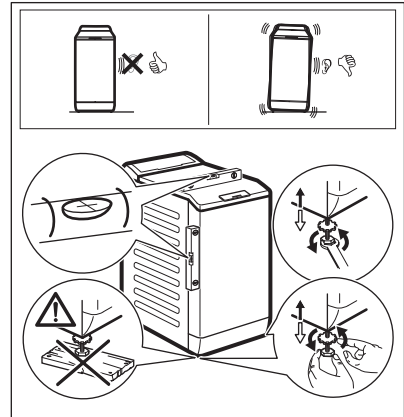

Препоручујемо вам да сачувате паковање и завртње за транспорт када дође тренутак да померите уређај.

Правилно подесите уређај како бисте спречили вибрације, буку и померање апарата током рада.



### УПОЗОРЕЊЕ!

Немојте стављати картон, дрво или сличне материјале испод ножица уређаја да бисте подесили ниво.

## 5.2 Доводно црево

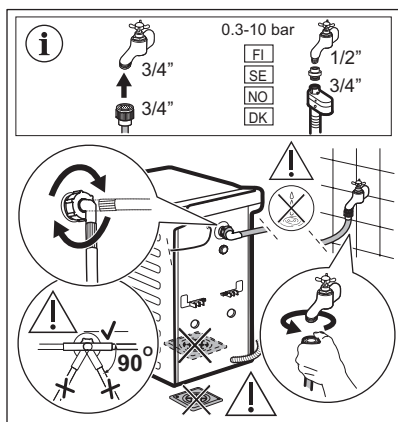

Прибор испоручен са уређајем може се разликовати у зависности од модела.

**i** Уверите се да нема оштећења на цревима и да нема цурења на спојницама. Немојте да користите продужно црево уколико је доводно црево прекратко. Обратите се овлашћеном сервисном центру ради замене доводног црева.

## 5.3 Одвођење воде

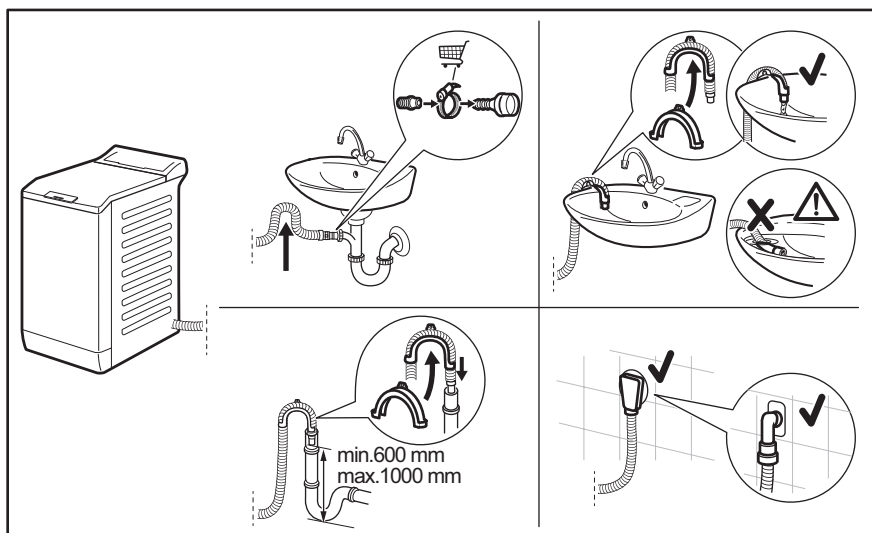

Одводно црево треба да остане на висини не мањој од 600 mm и не већој од 1.000 mm.

Одводно црево можете да продужите максимално за 4.000 mm. Обратите се овлашћеном сервисном центру за друго одводно црево и продужетак.

## 5.4 Прикључење на електричну мрежу

На крају инсталације можете да прикључите мрежни утикач у зидну утичицу.

На плочици са техничким карактеристикама и у поглављу „Технички подаци“, означени су неопходни параметри електричне мреже. Уверите се да ли су компатибилни са мрежним напајањем.

Проверите да ли ваша кућна електрична инсталација може да поднесе максимално потребно оптерећење, узимајући у обзир и све друге уређаје који се користе.

**Прикључите уређај у уземљену зидну утичницу.**

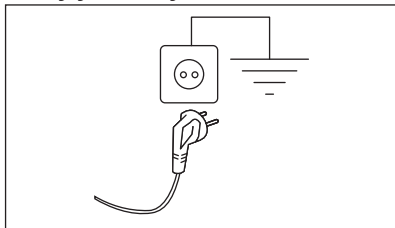

Кабл за напајање мора бити лако доступан након инсталирања уређаја.

За било какве радове на електричним инсталацијама које је потребно обавити ради инсталирања овог уређаја, обратите се нашем овлашћеном сервисном центру.

Произвођач не прихвата никакву одговорност за оштећења или повреде настале услед непоштовања горенаведених мера предострожности.

## 6. КОМАНДНА ТАБЛА



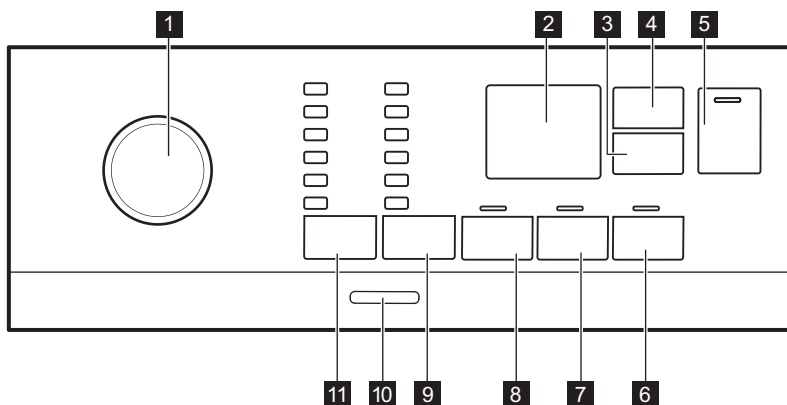



### 6.1 Опис командне табле

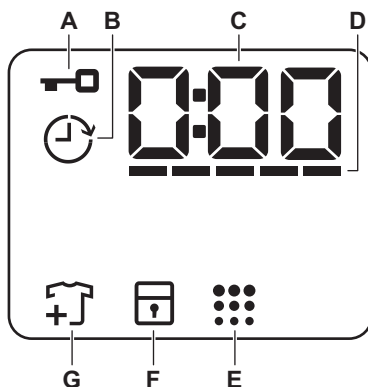

- |  |   |
|--|---|
| <p><b>1</b> Бирач програма</p> <p><b>2</b> Дисплеј</p> <p><b>3</b> Одложени старт сензорско дугме </p> <p><b>4</b> Управљање временом сензорско дугме </p> <p><b>5</b> Старт/пауза сензорско дугме </p> <p><b>6</b> Меко плус сензорско дугме </p> <p><b>7</b> Додатно испирање сензорско дугме </p> | <p><b>8</b> Претпрање сензорско дугме </p> <p><b>9</b> Центрифуга сензорско дугме за смањење брзине </p> <ul style="list-style-type: none"> <li>• Опција Без центрифуге </li> <li>• Опција Задржавање испирања </li> <li>• Ноћни циклус опција </li> </ul> <p><b>10</b> Укључено/Искључено тастер</p> <p><b>11</b> Температура сензорско дугме </p> |
|--|---|

## 6.2 Дисплеј



<b>A</b>		Индикатор закључаног поклопца.
<b>B</b>		Индикатор одложеног старта.
<b>C</b>		Дигитални индикатор може да прикаже: <ul style="list-style-type: none"> <li>• Трајање програма (нпр. 2:40).</li> <li>• Време одлагања (нпр. 2h).</li> <li>• Крај циклуса (0:00).</li> <li>• Код упозорења (нпр. E20).</li> </ul>
<b>D</b>		Индикатор нивоа траке функције управљања временом.
<b>E</b>		Индикатор чишћења бубња.
<b>F</b>		Индикатор блокаде за безбедност деце.
<b>G</b>		Индикатор додавања веша. Светли на почетку фазе прања, док корисник и даље може да паузира рад уређаја и дода још веша.

## 7. БИРАЧИ ПРОГРАМА И ДУГМАД

### 7.1 Увод

-  Опције/функције нису доступне са свим програмима прања. Проверите компатибилност између опција/функција и програма прања у „Табели програма“. Једна опција/функција може да искључује другу, у том случају уређај вам неће омогућити да подесите некомпатибилне опције/функције.

### 7.2 Укључено/Искључено

Притисните на ово дугме неколико секунди да бисте укључили или искључили уређаја. Оглашавају се две различите мелодије док се уређај укључује или искључује.

Пошто Режим приправности аутоматски деактивира уређај након неколико минута како би се смањила потрошња енергије, можда ћете морати поново да активирате уређај.

Више информација потражите у одељку Режим приправности у поглављу Свакодневна употреба.

### 7.3 Температура

Када изаберете програм прања, уређај аутоматски предлаже подразумевану температуру.

Индикатор Хладно  = хладна вода.

Пали се индикатор подешене температуре.

### 7.4 Центрифуга

Када подесите програм, уређај аутоматски бира максималну дозвољену брзину центрифуге, осим за програм Denim.

**Додатне опције центрифуге:**

- **Без центрифуге** . Одговарајући индикатор почиње да светли.

Изаберите ову опцију да бисте деактивирали све фазе центрифуге. Уређај извршава само фазу испуштања воде за изабрани програм прања. Ова опција је намењена веома осетљивим тканинама. Фаза испирања користи више воде за неке програме прања

- **Задржавање испирања** . Одговарајући индикатор почиње да светли.

Последња центрифуга се не извршава. Машина не испушта воду од последњег испирања да би се спречило гужвање веша.

Програм прања се завршава се са водом у бубњу.

Поклопац остаје забрављен а бубањ се уједначено окреће да би се смањило гужвање. Морате да испустите воду да бисте га откључали.

Ако додирнете дугме Старт/пауза

, уређај извршава фазу центрифуге и испушта воду.

- **Ноћни циклус** . Одговарајући индикатор почиње да светли. Прелазна и коначна фаза центрифуге се потискују и програм се завршава са водом у бубњу. Ово помаже да се смањи гужвање. Поклопац остаје закључан. Бубањ се нормално окреће да би се умањило гужвање. Морате да испустите воду да бисте га откључали.

Пошто је програм врло тих, погодан је за употребу у ноћним сатима када је на снази јефтинија тарифа за електричну енергију. У неким програмима испирања се обављају са више воде.

Ако додирнете дугме Старт/пауза

, уређај извршава само фазу испуштања воде.

-  Уређај аутоматски испушта воду након приближно 18 сати.

## 7.5 Претпрање

Овом опцијом можете додати фазу претпрања неком програму прања.

Одговарајући индикатор светли.

- Користите ову опцију да бисте додали фазу претпрања на 30 °C пре фазе прања.  
Ова опција се препоручује за јако запрљан веш, нарочито ако он садржи песак, прашину, блато и друге чврсте честице.

 Ове опције могу да продуже трајање програма.

## 7.6 Трајно Додатно испирање



Са овом опцијом можете да додате неколико испирања у складу са изабраним програмом прања.

Користите ову опцију за људе који су алергични на остатке детерџента и имају осетљиву кожу.

 Ова опција продужава трајање програма.

Одговарајући индикатор изнад додирног дугмета светли и такође остаје стално укључен током следећих циклуса док се ова опција не деактивира.

## 7.7 Трајно Меко плус

Подесите ову опцију да бисте оптимизовали расподелу омекшивача тканина и побољшали мекоћу тканина.

Препоручује се када користите омекшивач тканина.

 Ова опција продужава трајање програма.

Одговарајући индикатор изнад додирног дугмета светли и такође остаје стално укључен током следећих циклуса док се ова опција не деактивира.

## 7.8 Одложени старт

Помоћу ове опције можете да одложите покретање програма за погодније време.

Узастопно додирујте дугме да бисте подесили жељено одлагање. Време се продужава у корацима од по једног сата до 20 сати.

На дисплеју се приказује индикатор и одабрано време одлагања. Након што додирнете дугме Старт/пауза  уређај започиње са одбројавањем и поклопац се закључава.

## 7.9 Управљање временом

Са овом опцијом можете да скратите трајање програма у зависности од количине веша и степена запрљаности.

Након што подесите програм прања, на дисплеју се приказује његово аутоматски подешено трајање и црте

-----  
Додирните дугме Управљање временом  да бисте скратили трајање програма у складу са вашим потребама. Дисплеј приказује ново трајање програма и број црта се у складу с тим смањује:

----- погодно за максималну количину нормално запрљаног веша.

---- брзи циклус за максималну количину благо запрљаног веша.

--- веома брзи циклус за мању количину благо запрљаног веша (препоручује се највише половина од максималне количине).

- најкраћи циклус за освежавање малих количина веша.

Опција Управљање временом доступна је само са програмима који се налазе у табели.

индикатор	Eco 40-60	Cottons	Synthetics
----- 1)	■	■	■
-----	■	■	■
----	■	■	■
--	■	■	■

индикатор	Eco 40-60	Cottons	Synthetics
-	■	■	■

1) Подразумевано трајање за све програме.





## 7.10 Старт/пауза ▷||

Додирните дугме Старт/пауза ▷|| да бисте покренули или паузирали уређај или прекинули програм који се извршава.





## 8. ПРОГРАМИ

### 8.1 Графикон програма











Програм Подразуме- вана темпе- ратура Распон тем- пературе	Рефе- рентне брзина центри- фуге Опсег бр- зине цен- трифуге [o/min ]	Ма- кси- мална ко- личин а ве- ша за прање	Опис програма (Врста веша и ниво задрљаности)
Eco 40-60 40°C 1)	1200 o/min (1200- 400)	6 kg	<b>Бели и шарени памук постојаних боја.</b> Нормално задрљани предмети. Потрошња енергије се смањује и време програма прања је продужено, што осигурава добре резултате прања.
Cottons 40°C 90°C – Хлад- но	1200 o/min (1200- 400)	6 kg	<b>Бели памук и обојени памук.</b> Нормално и веома задрљан веш.
Synthetics 40°C 60°C – Хлад- но	1200 o/min (1200 - 400)	3 kg	<b>Синтетика или веш од различитих материјала.</b> Нормално задрљани предмети.
Delicates 30°C 40°C – Хлад- но	1200 o/min (1200- 400)	2 kg	<b>Осетљиве тканине као што су акрил, вискоза и тканине од мешовитих материјала које захтевају нежније прање.</b> Нормално и благо задрљани предмети.

Програм Подразуме- вана темпе- ратура Распон тем- пературе	Рефе- рентне брзина центри- фуге Опсег бр- зине цен- трифуге [o/min ]	Ма- кси- мална ко- личин а ве- ша за прање	Опис програма (Врста веша и ниво запрљаности)
Rapid 14min 30°C	800 o/min (800- 400)	1,5 kg	<b>Предмети од синтетике и мешаних материјала.</b> Веш који је благо запрљан и веш који се освежава.
Rinse	1200 o/min (1200- 400)	6 kg	<b>Све тканине, изузев вунених и веома осетљивих тканина.</b> Програм за испирање и центрифугирање веша. Фабрички подешена брзина центрифуге је она која се користи за програме за памук. Смањите брзину центрифуге тако да одговара врсти веша. Ако је неопходно, подесите опцију Додатно испирање за додатна испирања. При ниској брзини центрифуге уређај врши нежно испирање и скраћује центрифугирање.
Spin/Drain	1200 o/min (1200 -400)	6 kg	<b>Све тканине изузев вунених и осетљивих материјала.</b> За центрифугирање веша и за испуштање воде из бубња.
Anti-Allergy  60°C	1200 o/min (1200 - 400)	6 kg	<b>Ствари од белог памука.</b> Овај програм уништава микроорганизме захваљујући прању на температури која се одржава изнад 60 °C неколико минута. Ово помаже у уклањању клица, бактерија, микроорганизама и честица. Додатак испарења заједно са додатном фазом испирања обезбеђује правилно уклањање остатака детерџента и полена/алергена, што га чини погодним за нежну и осетљиву кожу.
Baby 40°C 40°C – Хладно	1200 o/min (1200 - 400)	1 kg	Циклус за осетљив веш погодан за одећу за бебе. Висок ниво воде и нежни покрети током фате прања штите боје и влакна.
Silk  30°C	800 o/min (800 - 400)	1 кг	Специјални програм за <b>свиљу и мешани синтетички веш.</b>
Wool   40°C 40°C – Хладно	1200 o/min (1200- 400)	1 kg	<b>Вуна која може да се пере у машини, вуна која има ознаку да је само за ручно прање и друге тканине са ознаком за негу „ручно прање“ .2).</b>





Програм Подразуме- вана темпе- ратура Распон тем- пературе	Рефе- рентне брзина центри- фуге Опсег бр- зине цен- трифуге [o/min ]	Ма кси- мална ко- личин а ве- ша за прање	Опис програма (Врста веша и ниво запрљаности)
Sport 30°C 40°C – Хлад- но	1200 o/min (1200 - 400)	2,5 kg	<b>Спортска одећа од мешовитих тканина.</b> Благо запрљан веш или веш који се осве- жава.
Outdoor  30°C 40°C – Хлад- но	1200 o/min (1200- 400)	2 kg <sup>3)</sup> 1 kg <sup>4)</sup>	<p> Не користите омекшивач ткани- на и уверите се да нема остата- ка омекшивача у дозатору де- терџента.</p> <p><b>Синтетичка спортска одећа.</b> Овај програм је намењен за нежно прање модерне спортске одеће, а такође је погодан за спортску одећу за теретану, вожњу бици- кла или џогирање и слично. Препоручена количина веша је 2 kg.</p> <p><b>Водоотпорне, водоотпорне тканине које пропуштају ваздух и водоодбојне тканине.</b> Овај програм може се користити као циклус за обнављање својства водоот- порности одеће и посебно је прилагођен за третирање одеће са хидрофобним слојем. За обављање циклуса за обнављање свој- ства водоотпорности одеће, поступите на следећи начин:</p> <ul style="list-style-type: none"> <li>• Сипајте детерџент у преграду .</li> <li>• Сипајте посебно средство која обнавља својство водоотпорности тканина у пре- граду омекшивача у фиоци .</li> <li>• Смањите количину веша на 1 kg.</li> </ul> <p> Да бисте додатно побољшали дејство средства за обнављање својства водоотпорности одеће, одећу осушите у машини за су- шење веша тако што ћете под- есити програм за сушење на Outdoor (ако је доступан и ако ознака на одећи дозвољава ма- шинско сушење).</p>



Програм	ОПЦИЈЕ									
										
Silk 		■	■							■
Wool  		■	■	■						■
Sport		■	■	■		■	■			■
Outdoor 		■	■	■			■			■
Denim		■	■	■	■		■	■		■

### Одговарајући детерџенти за програме прања

Програм	Универзални прашак <sup>1)</sup>	Универзални течни	Течни за обојени веш	Осетљиво вунено	Посебан
Eco 40-60	▲	▲	▲	--	--
Cottons	▲	▲	▲	--	--
Synthetics	▲	▲	▲	--	--
Delicates	--	--	--	▲	▲
Rapid 14min	--	▲	▲	--	--
Anti-Allergy 	▲	▲	--	--	▲
Baby	--	▲	▲	--	▲
Silk 	--	--	--	▲	▲
Wool  	--	--	--	▲	▲
Sport	--	▲	▲	--	▲
Outdoor 	--	--	--	▲	▲
Denim	--	--	▲	▲	▲

<sup>1)</sup> На температури већој од 60 °С препоручује се коришћење прашкастог детерџента.

▲ = Препоручује се

-- = Није препоручено

## 8.2 Woolmark Apparel Care - Плава





Циклус прања вуне у овој машини је одобрила компанија The Woolmark Company за прање одевних предмета који садрже вуну означених етикетом „ручно прање“ уколико се одевни предмети перу према упутствима које је издао произвођач ове машине за прање веша. Пратите начин одржавања на етикети веша за сушење и остала упутства за веш. M1145  
Симбол Woolmark је ознака сертификација у многим земљама.

## 9. ПОДЕШАВАЊА

### 9.1 Звучни сигнали

Овај уређај има различите звучне сигнале који се активирају када:

- Укључите уређај (посебан кратак звук).
- Искључите уређај (посебан кратак звук).
- Додирujete дугмад (клик).
- Направите погрешан избор (3 кратка звука).
- По завршетку програма (звучне секвенце у трајању око 2 минута).
- Дође до квара уређаја (кратке звучне секвенце у трајању око 5 минута).



Да бисте **деактивирали/активирали** звучне сигнале када је програм завршен, истовремено додирните дугмад  и  на 2 секунде. Дисплеј приказује On/Off



Ако деактивирате звучне сигнале, они ће наставити да раде уколико дође до квара на уређају.

### 9.2 Блокада за безбедност деце



Помоћу ове опције можете спречити да се деца играју са командном таблом.

Да бисте **активирали/деактивирали** ову опцију, држите притиснутим дугме + све док се  не укључи/искључи на дисплеју.

Уређај задржава избор ове опције као подразумеване након што га искључите.

Функција „Блокада за безбедност деце“ можда неће бити доступна неколико секунди након укључивања уређаја.

## 10. ПРЕ ПРВЕ УПОТРЕБЕ

1. Уверите се да је електрична енергија доступна и да је славина одврнута.
  2. Сипајте два литра воде у одељак за детерџент са ознаком .
- Овим се активира систем за одвод.
3. Сипајте малу количину детерџента у одељак са ознаком .

4. Подесите и започните програм за памук при највишој температури без веша у бубњу.  
Ово уклања сву могућу прљавштину из бубња.

## 11. СВАКОДНЕВНА УПОТРЕБА



### УПОЗОРЕЊЕ!

Погледајте поглавља о безбедности.

### 11.1 Активирање уређаја

1. Утакните мрежни утикач у зидну утичницу.
2. Одвртите славину за воду.
3. Притисните дугме Укључено/Искључено да бисте активирали уређај.

Чује се кратак звук.

### 11.2 Убацивање веша

1. Отворите поклопац уређаја.
2. Притисните дугме **A**.

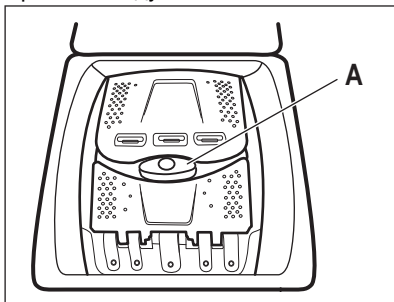

Бубањ се отвара аутоматски.

3. Ставите веш у бубањ, комад по комад.
4. Протресите веш пре него што га ставите у уређај.

Проверите да нисте ставили превише веша у бубањ.

5. Затворите бубањ и поклопац.



### ОПРЕЗ

Пре него што затворите поклопац уређаја, проверите да ли сте добро затворили бубањ.

### 11.3 Преграде за детерџент. Употреба детерџента и адитива

1. За наведену машину за прање измерите количину детерџента и омекшивача тканина.
2. Ставите детерџент и омекшивач веша у одговарајуће преграде.



Увек се придржавајте упутстава која се налазе на паковању производа детерџента.

	<p>Преграда за детерџент у фази претпрања. Ознаке МАКС су максимални нивои количине детерџента (прашкастог или течног).</p>
	<p>Преграда за детерџент у фази прања. Ознаке МАКС су максимални нивои количине детерџента (прашкастог или течног).</p>
	<p>Преграда за течне адитиве (омекшивач, штирак). Ознака <b>M</b> је максимални ниво за количину течних адитива.</p>
	<p>Клапна за прашак или течни детерџент.</p>

## 11.4 Течни или прашкасти детерџент

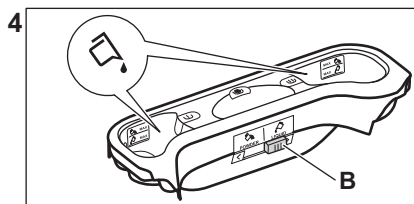
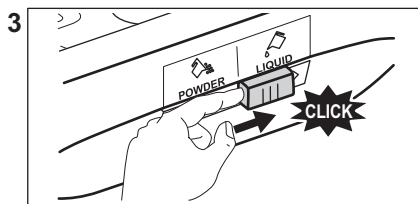
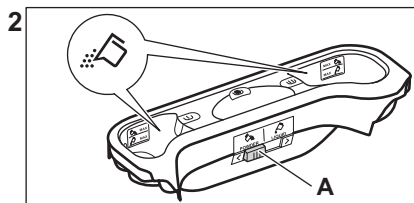
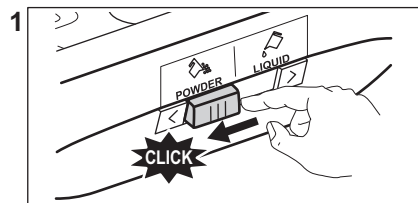

- Положај **A** за прашкасти детерџент (фабричко подешавање).
- Положај **B** за течни детерџент.

**Кад користите течни детерџент:**

- Немојте користити желатинасте или густе течне детерџенте.
- Не сипајте течност изнад максималног нивоа.
- Не подешавајте функцију одложеног старта.

**11.5 Подешавање програма**

1. Окрените бирач програма да бисте изабрали жељени програм прања.

Индикатор дугмета Старт/пауза  трепери.



Дисплеј показује индикативно трајање програма.

2. Да бисте променили температуру и/или брзину центрифуге, додирните одговарајућу дугмад.
3. Ако желите, подесите једну или више опција додирујући одговарајућу дугмад. У складу са тим одговарајући индикатори на дисплеју почињу да светле и мењају се приказане информације.



Ако избор **није могућ** чује се звучни сигнал и дисплеј приказује — — .

**11.6 Покретање програма**

Додирните дугме Старт/пауза  да бисте покренули програм. Програм није могуће стартовати кад је индикатор дугмета угашен и не трепери (нпр. бирач програма је на погрешном положају). Одговарајући индикатор опције престаје да трепери и остаје укључен. Програм се покреће, а поклопац је закључан. На дисплеју се приказује индикатор .



Одводна пумпа може кратко да ради пре него што се уређај напуни водом.

**11.7 Покретање програма са одложеним стартом**

1. Узастопно додирујте дугме

Одложени старт  док се на дисплеју не прикаже жељено време одлагања.

На дисплеју индикатор приказује .

2. Додирните дугме Старт/пауза .

Поклопац уређаја се закључава и започиње одбројавање до одложеног старта. На дисплеју се приказује

индикатор .

Када се одбројавање заврши, програм се аутоматски покреће.



**Отказивање одложеног старта након што је одбројавање започело**

Да бисте отказали одложени старт:

1. Додирните дугме Старт/пауза  да бисте паузирали рад уређаја.

Одговарајући индикатор трепери.

2. Узастопно додирујте дугме

Одложени старт  док се на дисплеју не прикаже  и индикатор  се не угаси.

3. Поново додирните дугме Старт/пауза  да бисте одмах покренули програм.

**Промена одложеног старта након започињања одбројавања**

Да бисте променили одложени старт:

1. Додирните дугме Старт/пауза  да бисте паузирали рад уређаја.

Одговарајући индикатор трепери.

2. Узастопно додирујте дугме

Одложени старт  док се на дисплеју не прикаже жељено време одлагања.

3. Поново додирните дугме Старт/пауза  да бисте покренули ново одбројавање.

## 11.8 Детекција количине веша SensiCare System



Након што додирнете дугме Старт/пауза :

1. SensiCare System почиње да процењује тежину веша како би израчунао стварно време трајања програма. Током ове фазе, траке Управљање временом  постављене испод цифара за време репродукују једноставну анимацију.
2. Након отприлике 15-20 минута, траке функције за управљање временом нестају и приказује се трајање циклуса. Уређај аутоматски прилагођава време трајања програма количини убаченог веша како би се постигли савршени резултати прања за најкраће могуће време.

 SensiCare System није доступан код свих програма, као што су Wool, Rinse, Центрифуга и програми са кратким циклусима.

## 11.9 Прекидање програма и промена опција

Када је програм покренут, можете да промените **само неке** опције:

1. Додирните дугме Старт/пауза . Одговарајући индикатор трепери.
2. Промените опције. Информације на дисплеју се мењају у складу са тим променама.
3. Поново додирните дугме Старт/пауза .



Програм прања се наставља.

## 11.10 Отказивање текућег програма

1. Притисните дугме Укључено/Искључено да бисте отказали програм и искључили уређај.
2. Поново притисните дугме Укључено/Искључено да бисте укључили уређај.

 Ако је Систем SensiCare завршио и пуњење водом је већ почело, нови програм стартује **без понављања Система SensiCare**. Вода и детергент се не испуштају како би се избегло узалудно трошење.





Постоји и алтернативни начин за отказивање:

1. Ротирајте дугме за избор програма на положај „Ресетовање“ .
2. Сачекајте једну секунду. Дисплеј приказује . Сада можете да подесите нови програм прања.

## 11.11 Отварање поклопца - додавање одевних предмета

 Ако су температура и ниво воде у бубњу превисоки и/или се бубањ још увек окреће, не треба да отварате поклопац.

Током трајања програма или током одложеног старта, поклопац уређаја је закључан. На дисплеју се приказује индикатор .

1. Додирните дугме Старт/пауза . Индикатор  почиње да трепери.
2. Сачекајте док индикатор закључаног поклопца  не престане да трепери и угаси се. Отворите поклопац уређаја и врата бубња. Уколико је неопходно, додајте или извадите одевне предмете. Затворите врата бубња и поклопац. Додирните дугме Старт/пауза . Програм или одложени старт се наставља.

## 11.12 Крај програма

Када се програм заврши, уређај се аутоматски искључује. Оглашавају се звучни сигнали (уколико су активни).

Дисплеј приказује .



Гаси се индикатор дугмета Старт/  
пауза .

Поклопац се откључава и искључује се  
индикатор .

1. Притисните дугме Укључено/  
Искључено да бисте деактивирали  
уређај.

Пет минута након завршетка  
програма, функција за уштеду  
електричне енергије аутоматски  
искључује уређај.







Када поново активирате  
уређај, на дисплеју се  
приказује крај претходног  
програма. Окрените бирач  
програма да бисте  
подесили нови циклус.

2. Извадите веш из уређаја.
3. Проверите да ли је бубањ празан.
4. Поклопац и дозатор детерџента  
држите одшкринутим да бисте  
спречили појаву буђи и  
непријатних мириса.
5. Затворите славину за воду.

### 11.13 Испуштање воде након краја циклуса



Ако сте одабрали програм или опцију  
која не испушта воду осталу након  
задњег испирања, програм се  
завршава, али:

- На области за време приказано је  
 и дисплеј приказује да је  
поклопац закључан .
- Бубањ се још увек окреће у  
правилним интервалима да би  
спречио гужвање веша.
- Поклопац остаје закључан.
- Морате да испустите воду да бисте  
отворили поклопац:

1. Ако је потребно, додирните дугме  
Центрифуга  да бисте смањили  
брзину центрифуге коју је  
предложио уређај.
2. Притисните дугме Старт/пауза .

- Ако сте подесили Задржавање  
испирања  уређај испушта  
воду и обавља фазу  
центрифуге.
- Ако сте подесили Ноћни циклус

 уређај само испушта воду

Индикатор опције Задржавање  
испирања  и Ноћни циклус   
нестаје.

3. Када се програм заврши и угаси се  
индикатор закључаног поклопаца  
, можете да отворите поклопац.
4. Притисните дугме Укључено/  
Искључено на неколико секунди  
да бисте искључили уређај.

### 11.14 Опција за Режим приправности

Режим приправности аутоматски  
искључује уређај како би се смањила  
потрошња електричне енергије када:

- Не користите уређај током 5  
минута.
  - Притисните дугме Укључено/  
Искључено да бисте поново  
активирали уређај.
  - Пет минута после завршетка  
програма прања  
Притисните дугме Укључено/  
Искључено да бисте поново  
активирали уређај.  
На дисплеју се приказује крај  
последњег програма.  
Окрените бирач програма да бисте  
подесили нови циклус.
- Ако је бирач програма окренут на  
положај „Ресетовање“ , уређај се  
аутоматски искључује за 30 секунди.



Укљичи сте подесили  
програм или опцију која се  
завршава са водом која  
остаје у бубњу, Режим  
приправности **не**  
**деактивира** уређај да би  
вас подсетио да испустите  
воду.

## 12. КОРИСНИ САВЕТИ



### УПОЗОРЕЊЕ!

Погледајте поглавља о безбедности.

### 12.1 Количина веша

- Поделите веш на: бело, обојено, синтетика, осетљив веш и вуна.
- Придржавајте се упутстава за прање која се налазе на етикетама за бригу о вешу.
- Немојте да перете заједно бели и обојени веш.
- Неки обојени предмети могу да изгубе боју током првог прања. Препоручујемо вам да их приликом првог прања перете одвојено.
- Окрените наопачке вишеслојне тканине, вуну и веш са насликаним илустрацијама.
- Оперите и претходно третирајте јаке мрље одговарајућим детерџентом пре него што ставите веш у бубањ.
- Будите пажљиви са завесама. Уклоните кукице и ставите завесе у торбу за прање или у јастучницу.
- Немојте да перете одећу без поруба или одећу са резovima. Када перете мале и/или осетљиве предмете, користите врећу за прање (нпр. грудњаци са жицом, каишеви, чарапе, пертле, траке итд.).

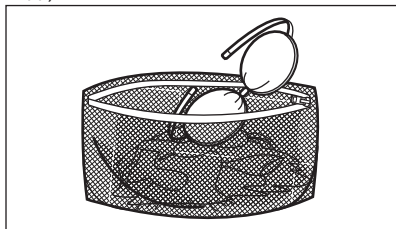

- Веома мала количина веша може да изазове проблеме са балансом током фазе центрифуге и тако доведе до прекомерних вибрација. Ако дође до тога:
  - прекините програм и отворите врата (погледајте у поглављу „Свакодневна употреба“);

-ручно прерасподелите унети веш тако да буде равномерно распоређен по кориту машине; -притисните дугме Старт/пауза. Фаза центрифуге се наставља.

- Закопчајте дугмад на јастучницама, затворите рајсфершлусе, копче и дрикерере. Вежите појасеве, гајтане, пертле, траке и све друге лабаве елементе.
- Испразните џепове и раширите веш.

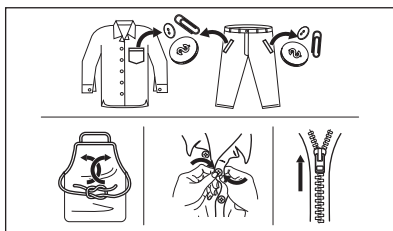

### 12.2 Упорне флеке

За неке флеке, вода и детерџент нису довољни.

Препоручујемо Вам да третирате ове флеке пре него што ставите веш у уређај.

Доступна су посебна средства за уклањање флека. Користите посебна средства за уклањање флека која се могу применити на тип флека, као и на тканину.

### 12.3 Тип и количина детерџента.

Избор детерџента и коришћење одговарајућих количина не само да утичу на перформансе прања, већ помажу и у томе да се избегне стварање отпада и заштити животна средине:

- Користите искључиво детерџенте и друге третмане који су направљени посебно за машину за прање веша: Прво, следите ова општа правила:
  - детерџенти у праху за све типове материјала, изузев за осетљиве. Радије користите прашкасте детерџенте који

- садрже избељивач за бели веш и дезинфекцију веша,
- течни детерџенти, по могућству они за прање свих врста материјала на нижим температурама (до 60 °C), или специјални детерџенти за прање вуне.
- Избор и количина детерџента зависиће од: врсте тканине (осетљиво, вуна, памук итд.), боје одеће, количине веша, степена запрљаности, температуре прања и тврдоће воде која се користи.
- Пратите упутства која се налазе на паковању детерџената или других третмана и не прекорачујте наведени максимални ниво (**MAX**).
- Немојте да мешате различите типове детерџената.
- Користите мање детерџента ако:
  - перете мању количину веша,
  - веш је благо запрљан,
  - током прања се ствара велика количина пене.
- Када користите детерџент у таблетама или јастучићима, увек их стављајте у бубањ, а не у дозатор детерџента.

#### **Недовољна количина детерџента може да доведе до:**

- незадовољавајућих резултата прања,
- појаве сиве нијансе на опраном вешу,
- масне одеће,
- појаве буђи у уређају.

#### **Прекомерна количина детерџента може да доведе до:**

- стварања превише пене,
- смањених ефеката прања,
- неодговарајућег испирања,
- великог утицаја на животну средину.

## 12.4 Еколошки савети

Да бисте уштедели воду, енергију и заштитили животну средину, препоручујемо да следите ове савете:

- **Нормално запрљан веш** може се прати **без претпрања** како би се уштедео детерџент, вода и време (а такође заштитила околина!).
- Пуњење уређаја до **максималног капацитета назначеног за сваки од програма помаже да се смањи потрошња енергије и воде.**
- Уз адекватну претходну обраду, флеке и умерено запрљана места могу се очистити; веш се затим може опрати на нижој температури.
- Да бисте користили одговарајућу количину детерџента, погледајте коју количину је предложио произвођач детерџената и проверите тврдоћу воде у систему вашег домаћинства. Погледајте одељак „Тврдоћа воде“.
- Подесите **максималну могућу брзину центрифугеза** изабрани програм прања **пре него што ставите веш да се суши у машини за сушење веша**. Овако ће се уштедети енергија током сушења!

## 12.5 Тврдоћа воде

Уколико је тврдоћа воде у вашем подручју висока или умерена, препоручујемо вам да користите омекшивач воде за машину за прање рубља. У подручјима где где је тврдоћа воде блага није неопходно користити омекшивач воде.

Да бисте сазнали о тврдоћи воде у вашем подручју, обратите се локалној управи за воду.

Користите одговарајућу количину омекшивача воде. Придржавајте се упутстава која се налазе на паковању производа.

## 13. НЕГА И ЧИШЋЕЊЕ



### УПОЗОРЕЊЕ!

Погледајте поглавља о безбедности.

### 13.1 Распоред периодичног чишћења

**Периодично чишћење помаже да се продужи век трајања вашег уређаја.**

Након сваког циклуса, оставите врата и дозатор детерџента мало одшкринуте како би се омогућило струјање ваздуха и тако исушила влага у уређају: ово ће спречити појаву плесни и неугодних мириса.

Ако се уређај не користи дуже време: затворите славину за воду и исткључите уређај из напајања.

**Оквирни распоред периодичног чишћења:**

Уклањање каменца	Два пута годишње
Одржавање прањем	Једном месечно
Чишћење заптивке поклопца	Свака два месеца
Чишћења бубња	Свака два месеца
Чишћење дозатора детерџента	Свака два месеца
Чишћење филтера одводне пумпе	Два пута годишње
Чишћење доводног црева и филтера вентила	Два пута годишње

У следећим одељцима објашњено је како треба да очистите сваки део.

### 13.2 Уклањање страних предмета



Уверите се да су џепови празни и да су сви лабави делови завезани пре покретања циклуса. Погледајте одељак „Количина веша“ и „Напомене и савети“.

Уклоните све стране предмете (попут металне копче, дугмади, кованица итд.) који би могли да се нађу у филтерима и бубњу. Погледајте одељке „Чишћење бубња“, „Чишћење одводне пумпе“ и „Чишћење доводног црева и филтера вентила“. Уколико је неопходно, обратите се овлашћеном сервисном центру.

### 13.3 Спољашње чишћење

Уређај чистите искључиво благим сапуном и топлом водом. У потпуности осушите све површине. Не користите јастучиће за рибање и било какав абразивни материјал.



#### ОПРЕЗ

Немојте да користите алкохол, растварач или хемијске производе.



#### ОПРЕЗ

Немојте да чистите металне површине детерџентом на бази хлора.

### 13.4 Уклањање каменца



Уколико је тврдоћа воде у вашем подручју висока или умерена, препоручујемо вам да користите производ за уклањање каменца из воде за машину за прање рубља.

Редовно контролишите бубањ да бисте спречили стварање каменца.

Стандардни детерџенти већ садрже средства за омекшавање воде, али препоручујемо да повремено покренете циклус са празним бубњем и производом за уклањање каменца.

- i** Увек пратите упутства која се налазе на паковању производа.

### 13.5 Одржавање прањем

Поновљена и продужена употреба програма на ниским температурама може да доведе до стварања наслага детерџента, талога честица, стварања бактерија унутар бубња и корита уређаја. Ово може да створи врло непријатне мирисе и буђ. Да бисте елиминисали ове насlage и очистили унутрашњости уређаја, редовно обављајте поступак одржавања прањем (најмање једном месечно).

- i** Погледајте пасус „Чишћење бубња“.

### 13.6 Чишћење бубња

Редовно контролишите бубањ да бисте спречили стварање нежељеног талога.

Насlage рђе у бубњу могу се јавити услед рђања страног тела приликом прања или од воде из чесме која садржи гвожђе

Очистите бубањ специјалним средствима за нерђајући челик.

- i** Увек пратите упутства која се налазе на паковању производа.  
Немојте чистити бубањ киселинским производима за уклањање каменца, производима за чишћење који садрже хлор или гвоздену или челичну вуну.

За темељно чишћење:

1. Извадите сав веш из бубња.
2. Покрените програм Cottons са највишом температуром
3. Додајте малу количину прашка у празан бубањ, како би се испрали остаци од ранијих прања.

- i** Повремено, на крају циклуса, дисплеј може да прикаже икону : ово је препорука да се обави циклус „чишћења бубња“. Када се обави чишћење бубња, иконица нестаје.

### 13.7 Заптивка поклопца

Редовно контролишите заптивку и извадите све предмете из унутрашњости. Очистите га по потреби, користећи кремasto средство за чишћење на бази амонијака, тако да не изгребете површину заптивке.

- i** Увек се придржавајте упутстава која се налазе на паковању производа.

### 13.8 Чишћење дозатора детерџента

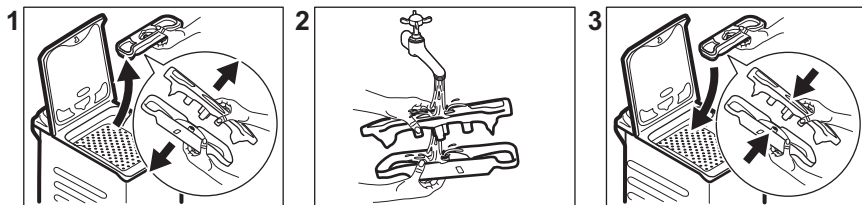

### 13.9 Чишћење доводног црева и филтера вентила

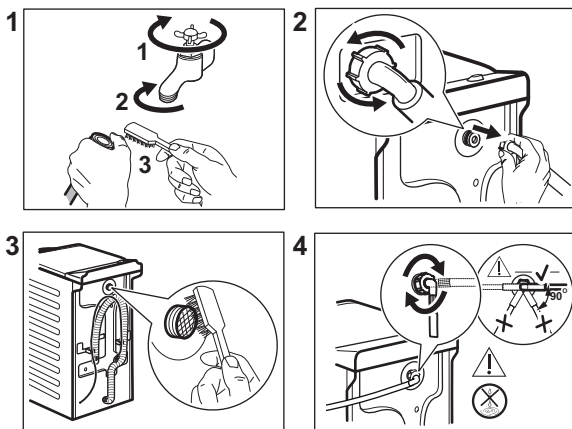

### 13.10 Чишћење филтера за испуштање воде

Редовно проверавајте филтер одводне пумпе и видите да ли је чист.

Очистите одводну пумпу у следећим случајевима:

- Уређај не одводи воду.
- Бубањ се не окреће.
- Уређај производи чудан звук због тога што је пумпа за одвод блокирана.
- На дисплеју се приказује шифра аларма **E20**



#### УПОЗОРЕЊЕ!

- Ископчајте мрежни утикач из мрежне утичне.
- Немојте уклањати филтер док је уређај активан.
- Немојте да чистите пумпу ако је вода у уређају врућа. Сачекајте да се вода охлади.

Увек држите крпу у близини како бисте обрисали воду која се евентуално проспе док скидате филтер.

Поступите на следећи начин да бисте очистили пумпу:

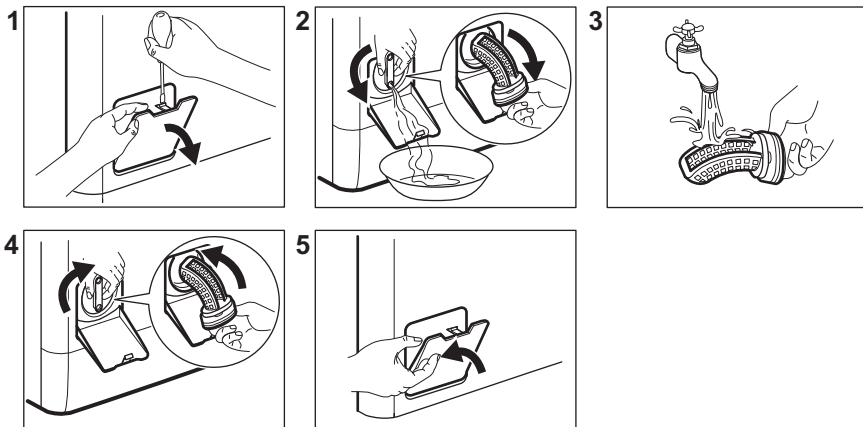

### 13.11 Хитно испуштање воде

Ако уређај не може да испушта воду, обавите исти поступак описан у одељку „Чишћење одводне пумпе“. Ако је потребно, очистите пумпу.

Када испустите воду у складу са процедуром за хитне случајеве, морате поново да активирате систем за одвод:

1. Сипајте два литра воде у преграду за главно прање на дозатору за детерџент.
2. Покрените програм за испуштање воде.

### 13.12 Мере опреза против замрзавања

Уколико је уређај инсталиран у просторији где температуре могу да достигну вредност од 0 °C или падну

испод, уклоните преосталу воду из доводног црева и одводне пумпе.

1. Ископчајте мрежни утикач из мрежне утичнице.
2. Затворите славину за воду.
3. Ставите два краја доводног црева у посуду и пустите да вода истече из црева.
4. Испразните одводну пумпу. Прочитајте упутства за хитно испуштање воде.
5. Када се пумпа за одвод испразни, поново монтирајте доводно црево.



#### УПОЗОРЕЊЕ!

Уверите се да је температура виша од 0 °C пре поновне употребе уређаја. Произвођач није одговоран за оштећења која настану услед ниских температура.

## 14. РЕШАВАЊЕ ПРОБЛЕМА



#### УПОЗОРЕЊЕ!

Погледајте поглавља о безбедности.

### 14.1 Шифре аларма и могући кварови

Уређај неће да се покрене или се зауставља у току рада. Прво покушајте да пронађете решење проблема (погледајте табеле).



#### УПОЗОРЕЊЕ!

Искључите уређај са напајања електричном енергијом пре почетка било какве провере.

**Код неких проблема, на дисплеју се приказује шифра аларма и дугме Старт/пауза  може непрекидно да трепери:**

Проблем	Могуће решење
---------	---------------

<p><b>E 10</b> Уређај се не пуни водом како треба.</p>	<ul style="list-style-type: none"> <li>• Уверите се да је славина отворена.</li> <li>• Проверите да притисак воде није исувише низак. За ову информације се обратите локалној надлежној служби водовода.</li> <li>• Проверите да славина за воду није запушена.</li> <li>• Уверите се да доводно црево није увијено, оштећено или савијено.</li> <li>• Уверите се да је доводно црево за воду правилно повезано.</li> <li>• Овај проблем може бити проузрокован и запушеним одводним колом. Контакттирајте овлашћени сервисни центар.</li> <li>• Уверите се да филтер на доводном цреву и филтер на вентилу нису запушени. Погледајте одељак „Нега и чишћење“.</li> </ul>
<p><b>E20</b> Уређај не одводи воду.</p>	<ul style="list-style-type: none"> <li>• Проверите да славина на судопери није зачепљена.</li> <li>• Уверите се да одводно црево није увијено или савијено.</li> <li>• Проверите да филтер за одвод воде није запушен. По потреби, очистите филтер. Погледајте одељак „Нега и чишћење“.</li> <li>• Овај проблем може бити проузрокован запушеним одводним колом. Контакттирајте овлашћени сервисни центар.</li> <li>• Проверите да ли је одводно црево правилно прикључено.</li> <li>• Подесите програм за испуштање воде, уколико сте претходно подесили програм који нема опцију испуштања воде.</li> <li>• Подесите програм за испуштање воде уколико сте претходно подесили опцију која се завршава са водом у кориту.</li> </ul>
<p><b>E91</b> Нема комуникације између електронских елемената уређаја.</p>	<ul style="list-style-type: none"> <li>• Програм није завршен како треба или се уређај прерано зауставио. Поново искључите и укључите уређај.</li> <li>• Ако се шифра аларма поново појави, обратите се Овлашћеном сервисном центру.</li> </ul>
<p><b>EN0</b> Напајање је нестабилно.</p>	<ul style="list-style-type: none"> <li>• Сачекајте док се напајање не стабилизује.</li> </ul>

Уколико се на екрану појаве друге шифре аларма, искључите и поново укључите уређај. Уколико се проблем настави, контактирајте Овлашћени сервисни центар.  
У случају различитих проблема са машином за прање веша, проверите табелу испод за могућа решења.



Проблем	Могуће решење
Програм се не покреће.	<ul style="list-style-type: none"> <li>• Проверите да ли утикач прикључен на зидну утичницу.</li> <li>• Проверите да ли су поклопац уређаја и врата бубња затворени.</li> <li>• Проверите да ли у кутији са осигурачима има оштећених осигурача.</li> <li>• Проверите да ли сте додирнули <b>Старт/пауза</b> .</li> <li>• Ако је подешен одложени старт, откажите одлагање или сачекајте да се заврши одбројавање.</li> <li>• Деактивирајте функцију блокаде за безбедност деце ако је укључена.</li> <li>• Проверите положај командног дугмета на изабраном програму.</li> </ul>
Уређај се испуни водом и одмах крене да је испушта.	<ul style="list-style-type: none"> <li>• Проверите да ли се одводно црево налази у добром положају. Црево је можда постављено исувише ниско. Погледајте одељак „Упутство за инсталирање“.</li> </ul>
Центрифуга не ради или циклус прања траје дуже него обично.	<ul style="list-style-type: none"> <li>• Изаберите програм центрифуге.</li> <li>• Проверите да филтер за одвод воде није запушен. По потреби, очистите филтер. Погледајте одељак „Нега и чишћење“.</li> <li>• Овај проблем може бити проузрокован запушеним одводним колом. Контактирајте овлашћени сервисни центар.</li> <li>• Ручно распоредите веш у машини, а затим поново укључите центрифугу. До оваквог квара може доћи због проблема са равнотежом.</li> </ul>
На поду се појавила вода.	<ul style="list-style-type: none"> <li>• Проверите се да ли су спојнице на цревима за воду чврсто притегнуте и да на њима нема цурења.</li> <li>• Уверите се да на доводном и одводном цреву за воду нема оштећења.</li> <li>• Водите рачуна да користите одговарајућу врсту и количину детерџента.</li> </ul>
Не можете да отворите поклопац уређаја.	<ul style="list-style-type: none"> <li>• Уверите се да није изабран програм прања који се завршава са водом у кориту машине.</li> <li>• Проверите да ли је машина завршила са прањем.</li> <li>• Ако још има воде у бубњу, подесите програм за испуштање воде или укључите центрифугу.</li> <li>• Проверите да ли струја долази до уређаја.</li> <li>• Овај проблем може бити проузрокован кваром уређаја. Обратите се Овлашћеном сервисном центру.</li> </ul>
Уређај производи необичан звук и вибрира.	<ul style="list-style-type: none"> <li>• Проверите да ли је уређај нивелисан. Погледајте одељак „Упутство за инсталирање“.</li> <li>• Проверите да ли су уклоњени сви делови амбалаже и/или транспортни завртњи. Погледајте одељак „Упутство за инсталирање“.</li> <li>• Убаците још веша у машину. Машина можда није довољно напуњена.</li> </ul>

Проблем	Могуће решење
Трајање програма се повећава или смањује током извршења.	<ul style="list-style-type: none"> <li>• Функција SensiCare System може да прилагоди трајање програма према типу и количини веша. Погледајте одељак „Детекција унетог веша SensiCare System“ у поглављу „Свакодневна употреба“.</li> </ul>
Резултати прања нису задовољавајући.	<ul style="list-style-type: none"> <li>• Повећајте количину детерџента или користите неки други.</li> <li>• Употребите специјална средства за скидање упорних флека пре прања веша.</li> <li>• Проверите да ли сте подесили одговарајућу температуру.</li> <li>• Смањите количину веша.</li> </ul>
Има превише пене у бубњу током циклуса прања.	<ul style="list-style-type: none"> <li>• Смањите количину детерџента.</li> </ul>
Након циклуса прања, има остатака детерџента у фиоци дозатора.	<ul style="list-style-type: none"> <li>• Проверите да ли је преклопник у правилном положају.</li> <li>• Проверите да ли користите дозатор детерџента према наводима у овом приручнику.</li> </ul>

Након провере, активирајте уређај. Програм се наставља од оног места на којем је прекинут.

Уколико се проблем поново јави, контактирајте Овлашћени сервисни центар.

Подаци потребни сервисном центру налазе се на плочици са техничким карактеристикама.

## 15. ВРЕДНОСТИ ПОТРОШЊЕ

### 15.1 Увод



Погледајте веб линк [www.theenergylabel.eu](http://www.theenergylabel.eu) за детаљне информације о енергетској налепници.



QR код на енергетској налепници који се испоручује са уређајем пружа веб везу са информацијама које се односе на перформансе овог уређаја у EU EPREL бази података. Чувајте енергетску налепницу за референцу заједно са упутством за употребу и свим осталим документима који се испоручују са овим уређајем.

Исте информације могу се наћи у EPREL бази података, на адреси <https://eprel.ec.europa.eu> и помоћу назива и броја производа који се налазе на плочици са техничким карактеристикама. У одељку „Опис производа“ погледајте где се налази плочица са техничким карактеристикама.

## 15.2 Легенда

<b>kg</b>	Количина веша.	<b>h:mm</b>	Трајање програма.
<b>kWh</b>	Потрошња електричне енергије.	<b>°C</b>	Температура веша.
<b>Литара</b>	Потрошња воде.	<b>o/min</b>	Брзина центрифуге.
<b>%</b>	Преостала влажност на крају фазе центрифуге. Што је већа брзина центрифуге, већа је бука, а преостала влага је мања.		

- i** Вредности и трајање програма могу се разликовати у зависности од различитих услова (нпр. температуре просторије, температуре и притиска воде, количине и врсте веша, напона напајања), а такође и ако промените подразумевано подешавање програма.

## 15.3 Према Уредби Комисије ЕУ 2019/2023

Есо 40-60 програм	kg	kWh	Литара	h:mm	%	°C	o/min <sup>1)</sup>
До краја напуњено	6	0.940	47	3:17	53	47	1151
Напуњено до пола	3	0.518	37	2:35	53	39	1151
Напуњено до четвртине	1,5	0.260	29	2:35	55	25	1151

<sup>1)</sup> Максимална брзина центрифуге

### Потрошња енергије у различитим режимима

Искључено (W)	Приправност (W)	Одложени старт (W)
0.48	0.48	4.00
Време до искључења/режима приправности је максимално 15 минута.		

## 15.4 Уобичајени програми

- i** Ове вредности су само индикативне.

Програм	kg	kWh	Литара	h:mm	%	°C	o/min <sup>1)</sup>
Cottons <sup>2)</sup> 90 °C	6	2.60	85	3:25	53	85	1200
Cottons 60 °C	6	1.85	85	3:25	53	55	1200
Cottons 20° <sup>3)</sup> 20 °C	6	0.40	85	2:45	53	20	1200
Synthetics 40 °C	3	0.65	55	2:10	35	40	1200
Delicates <sup>4)</sup> 30 °C	2	0.35	50	1:00	35	30	1200
Wool 30 °C	1	0.20	35	1:10	30	30	1200

1) Референтни индикатор брзине центрифуге.

2) Погодно за прање јако запрљаног текстила.

3) Погодно за прање благо запрљаног памука.

4) Такође се користи као брзи циклус прања за лако запрљан веш.

## 16. ВОДИЧ ЗА БРЗИ ПОЧЕТАК

### 16.1 Свакодневна употреба

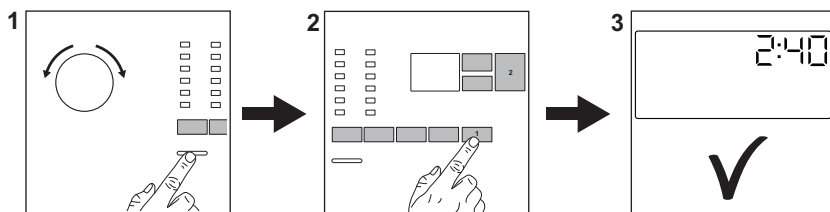

Утакните мрежни утикач у зидну утичицу.

Одврните славину за воду.

Ставите веш у машину.

Сипајте детерџент и друго средство за третирање у одговарајућу преграду дозатора детерџента.

1. Притисните дугме **Укључено/Искључено** да бисте укључили уређај. Окрените бирач програма да бисте подесили жељени програм.

2. Подесите жељене опције (1) тако што ћете додирнути одговарајућу дугмад. Да бисте покренули програм, додирните дугме **Старт/пауза** (2).

3. Уређај почиње да ради. По завршетку програма извадите веш.

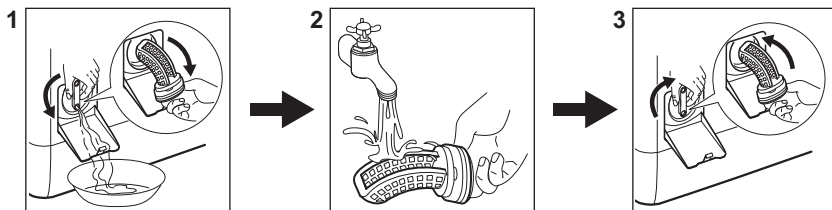

Притисните дугме **Укључено/Искључено** да бисте искључили уређај.

## 16.2 Чишћење филтера одводне пумпе



Редовно чистите филтер а нарочито ако се на дисплеју појави шифра аларма **E20**.

## 16.3 Програми

Програми	Количина веша	Опис производа
<b>Eco 40-60</b>	6 kg	Бели и обојени памук. Нормално запрљана одећа.
<b>Cottons</b>	6 kg	Бели памук и обојени памук.
<b>Synthetics</b>	3 kg	Синтетика или материјали различитог састава.
<b>Delicates</b>	2 kg	Осетљиве тканине као што су акрил, вискоза и полиестер.
<b>Rapid 14min</b>	1,5 kg	Памучне и синтетичке тканине са благим степеном запрљаности или ношене само једном.
<b>Rinse</b>	6 kg	Све тканине, изузев вунених и веома осетљивих тканина. Програм за испирање и центрифугирање.
<b>Spin/Drain</b>	6 kg	Све тканине, изузев вунених и веома осетљивих тканина. Програм за центрифугирање и испуштање воде.
 <b>Anti-Allergy</b>	6 kg	Ствари од белог памука. Овај програм помаже у уклањању клица и бактерија.
<b>Baby</b>	1 kg	Циклус за осетљив веш погодан за одећу за бебе.
 <b>Silk</b>	1 kg	Специјални програм за свилу и мешани синтетички веш.
 <b>Wool</b>	1 kg	Вунена одећа која се пере у машини, вунена одећа која се пере ручно и осетљив веш.

Програми	Количина веша	Опис производа
<b>Sport</b>	2,5 kg	Спортска одећа.
 <b>Outdoor</b>	2 kg <sup>1)</sup> 1 kg <sup>2)</sup>	Модерна спортска одећа која се носи на отвореном.
<b>Denim</b>	3 kg	Одећа од цинса.

1) Програм прања.

2) Програм прања и фаза обнављања водоотпорности.

## 17. ЕКОЛОШКА ПИТАЊА

Рециклирајте материјале са симболом . Паковање одложите у одговарајуће контејнере ради рециклирања. Помозите у заштити животне средине и људског здравља као и у рециклирању отпадног материјала од електронских и

електричних уређаја. Уређаје обележене симболом  немојте бацати заједно са смећем. Производ вратите у локални центар за рециклирање или се обратите општинској канцеларији.

## KAZALO

1. VARNOSTNE INFORMACIJE.....	40
2. VARNOSTNA NAVODILA.....	41
3. OPIS IZDELKA.....	43
4. TEHNIČNI PODATKI.....	45
5. NAMESTITEV.....	45
6. UPRAVLJALNA PLOŠČA.....	48
7. VRTLJIV GUMB IN TIPKE.....	49
8. PROGRAMI.....	51
9. NASTAVITVE.....	56
10. PRED PRVO UPORABO.....	56
11. VSAKODNEVNA UPORABA.....	57
12. NAMIGI IN NASVETI.....	61
13. VZDRŽEVANJE IN ČIŠČENJE.....	62
14. ODPRAVLJANJE TEŽAV.....	66
15. VREDNOSTI PORABE.....	68
16. HITRI VODNIK.....	70

## MISLIMO NA VAS

Zahvaljujemo se vam, da ste kupili napravo Electrolux. Izbrali ste izdelek, ki s sabo prinaša večdesetletne strokovne izkušnje in inovacije. Ta genialen in eleganten izdelek je bil zasnovan z vami v mislih. Kadar koli ga uporabite, ste tako lahko prepričani, da boste vsakič dobili odlične rezultate. Pozdravljeni pri podjetju Electrolux.

### Obiščite naše spletno mesto za



Pridobitev nasvetov glede uporabe, brošure, odpravljanje težav, servisne informacije in informacije glede popravil:

**[www.electrolux.com/support](http://www.electrolux.com/support)**



Registrirajte izdelek za večjo uporabnost:

**[www.registerelectrolux.com](http://www.registerelectrolux.com)**



Kupite dodatno opremo, potrošno blago in originalne nadomestne dele za vašo napravo:

**[www.electrolux.com/shop](http://www.electrolux.com/shop)**

## SKRB ZA STRANKE IN SERVIS

Vedno uporabite samo originalne rezervne dele.

Ko kličete servis, imejte pri roki naslednje podatke: Model, številka izdelka, serijska številka.

Podatke najdete na ploščici za tehnične navedbe.

 Opozorilo / varnostne informacije

 Splošni podatki in nasveti

 Informacije o varovanju okolja

Pridržujemo si pravico do sprememb.

## 1. ⚠ VARNOSTNE INFORMACIJE

Pred namestitvijo in uporabo naprave natančno preberite priložena navodila. Proizvajalec ni odgovoren za poškodbe ali škodo, nastalo zaradi nepravilne namestitve ali uporabe. Navodila vedno shranite na varnem in dostopnem mestu za poznejšo uporabo.

### 1.1 Varnost otrok in ranljivih oseb

- To napravo lahko otroci od osmega leta naprej ter osebe z zmanjšanimi telesnimi, čutnimi ali razumskimi sposobnostmi ali s pomanjkanjem izkušenj ter znanja uporabljajo le pod nadzorom ali če so dobile ustrezna navodila glede varne uporabe naprave in če se zavedajo nevarnosti, ki obstajajo.
- Otroci med tretjim in osmim letom starosti ter invalidi se napravi ne smejo približevati, če niso pod stalnim nadzorom.
- Otroci, mlajši od treh let, se ne smejo približevati napravi, če niso pod stalnim nadzorom.
- Otroci morajo biti pod nadzorom, da se z napravo ne igrajo.
- Vso embalažo hranite zunaj dosega otrok in jo ustrezno zavržite.
- Pralna sredstva hranite zunaj dosega otrok.
- Ko so vrata naprave odprta, poskrbite, da so otroci in hišni ljubljenci dovolj oddaljeni od naprave.
- Če je naprava opremljena z zaščito za otroke, mora biti zaščita vklopljena.
- Otroci ne smejo izvajati čiščenja in uporabniškega vzdrževanja naprave, če ni zagotovljen nadzor.

### 1.2 Splošna varnost

- Ne spreminjajte specifikacij te naprave.
- Ta naprava je namenjena uporabi v gospodinjstvu in podobnim uporabam, kot so:
  - kuhinje za zaposlene v trgovinah, pisarne in druga delovna okolja,



- za goste v hotelih, motelih, kjer nudijo prenočišča z zajtrkom, in drugih stanovanjskih okoljih,
- prostorih za skupno uporabo v stanovanjskih blokih ali v čistilnicah.
- Največja količina perila v napravi je 6 kg. Ne prekoračite največje količine perila pri posameznem programu (oglejte si poglavje »Programi«).
- Delovni tlak vode na vhodnem mestu vode od priključka za odvod mora biti med 0,5 bara (0,05 MPa) in 8 bari (0,8 MPa).
- Prezračevalnih odprtih na dnu ne sme ovirati preproga, predpražnik ali katera koli druga talna obloga.
- Napravo je treba priključiti na vodovodni sistem z novim priloženim kompletom cevi ali drugimi kompleti cevi, ki jih priskrbi pooblaščen servisni center.
- Za ta namen ne uporabite starih, že uporabljenih kompletov cevi.
- Če je napajalni kabel poškodovan, ga mora zamenjati proizvajalec, pooblaščen servisni center ali druga strokovno usposobljena oseba, da se izognete nevarnosti električnega udara.
- Pred vsakršnim vzdrževanjem izklopite napravo in iztaknite vtič iz vtičnice.
- Za čiščenje naprave ne uporabljajte visokotlačnega vodnega pršca in/ali pare.
- Očistite napravo z vlažno krpo. Uporabljajte samo nevtralna čistilna sredstva. Za čiščenje ne uporabljajte abrazivnih čistil, grobih gobic, topil ali kovinskih predmetov.

## 2. VARNOSTNA NAVODILA

### 2.1 Namestitev



Namestitev mora biti izpeljana v skladu z ustreznimi državnimi predpisi.

- Odstranite vso embalažo in transportne vijake, vključno z

gumijasto pušo s plastičnim distančnikom.

- Transportne vijake hranite na varnem. Če boste napravo v prihodnje premikali, jih morate ponovno namestiti, da zaklenete boben in preprečite poškodbe notranjosti.

- Pri premikanju naprave bodite pazljivi, ker je težka. Vedno uporabljajte zaščitne rokavice in priloženo obutev.
- Upoštevajte navodila za namestitvev, priložena napravi.
- Ne nameščajte ali uporabljajte poškodovane naprave.
- Naprave ne nameščajte ali uporabljajte na mestu, kjer lahko temperatura pade pod 0 °C ali kjer je izpostavljena vremenskim vplivom.
- Tla, kjer bo stala naprava, morajo biti ravna, stabilna, odporna na toploto in čista.
- Poskrbite za kroženje zraka med napravo in tlemi.
- Ko je naprava na mestu, kjer bo trajno delovala, z vodno tehniko preverite, ali je pravilno poravnana. V nasprotnem primeru ustrezno nastavite noge.
- Naprave ne nameščajte neposredno čez talni odtok.
- Ne pršite vode po napravi in ne izpostavljajte je prekomerni vlagi.
- Naprave ne postavljajte na mesto, kjer njenega pokrova ne morete povsem odpreti.
- Pod napravo ne postavljajte zaprte posode za zbiranje morebitne iztekajoče vode. V pooblaščenem servisnem centru preverite, katere pripomočke lahko uporabite.

## 2.2 Električna povezava



### OPOZORILO!

Nevarnost požara in električnega udara.

- Naprava mora biti ozemljena.
- Vedno uporabite pravilno nameščeno varnostno vtičnico.
- Preverite, ali so parametri s ploščice za tehnične navedbe združljivi z električno napetostjo omrežja.
- Ne uporabljajte razdelilnikov in podaljškov.
- Pazite, da ne poškodujete vtiča in kabla. Če je treba kabel zamenjati, mora to storiti osebje pooblaščenega servisnega centra.
- Vtič vtaknite v vtičnico šele ob koncu nameščanja. Poskrbite, da bo vtič dosegljiv tudi po namestitvi.

- Priključnega kabla ali vtiča se ne dotikajte z mokrimi rokami.
- Ne vlecite za električni priključni kabel, če želite izključiti napravo. Vedno povlecite za vtič.

## 2.3 Priključitev cevi za vodo

- Dovodna voda ne sme preseči temperature 25 °C.
- Ne poškodujte cevi za vodo.
- Pred priključitvijo na nove cevi, cevi, ki že dolgo niso bile v uporabi, tam, kjer so bila izvedena popravila ali nameščene nove naprave (vodni števcji itd.), naj voda teče toliko časa, da bo čista in prozorna.
- Med in po prvi uporabi naprave se prepričajte, da ni prisotnih vidnih iztekanj vode.
- Če je cev za dovod vode prekratki, ne uporabite cevnega podaljška. Za zamenjavo cevi se obrnite na pooblaščen servisni center.
- Med odstranjevanjem embalaže lahko vidite iztekanje vode iz cevi za odvod vode. To je zaradi tovarniških testiranj naprav z vodo.
- Cev za odvod vode lahko podaljšate do največ 400 cm. Za drugo cev za odvod vode in podaljšek se obrnite na pooblaščen servisni center.
- Poskrbite, da bo pipa dosegljiva tudi po namestitvi.

## 2.4 Uporaba



### OPOZORILO!

Nevarnost telesnih poškodb, električnega udara, požara, opeklin ali poškodb naprave.

- Upoštevajte varnostna navodila z embalaže pralnega sredstva.
- Ne postavljajte vnetljivih izdelkov ali predmetov, ki so prepojeni z vnetljivimi izdelki, v napravo, blizu nje ali nanjo.
- Ne perite perila, močno umazanega od olja, maščobe ali druge mastne snovi. Lahko se poškodujejo gumijasti deli pralnega stroja. Takšno perilo operite ročno, preden ga daste v pralni stroj.
- S perila odstranite vse kovinske predmete.

## 2.5 Servis

- Za popravilo naprave se obrnite na pooblaščen servisni center. Uporabite samo originalne rezervne dele.
- Prosimo, upoštevajte, da samo-popravila ali nestrokovna popravila lahko imajo za posledico zmanjšanje varnosti, kar lahko razveljavi garancijo.
- Naslednji rezervni deli so na voljo 10 let po prekinitvi izdelave modela: motor in krtačke za motor, transmisijska gred med motorjem in bobnom, črpalke, blažilniki udarcev in vzmeti, pralni boben, tri-kraki nosilec bobna in ustrezni kroglični ležaji, grelci in grelni elementi, vključno s toplotnimi črpalkami, cevovodi in ustrezno opremo, vključno z gibkimi cevmi, ventili, filtri in elementi za preprečevanje uhajanja vode, ploščami tiskanega vezja, elektronskimi prikazovalniki, tlačnimi stikali, termostati in senzorji, programsko opremo in sistemskim programom, vključno s programsko opremo za ponastavitev, vrati, tečaji in tesnili vrat, drugimi tesnili, sklopom za zaklepanje vrat, plastičnimi elementi, kot so razdeljevalniki pralnega sredstva. Prosimo,

upoštevajte, da so nekateri od teh rezervnih delov na voljo samo usposobljenim serviserjem in da vsi rezervni deli niso primerni za vse modele.

- O žarnicah v izdelku in nadomestnih žarnicah, ki se prodajajo ločeno: Te žarnice so zasnovane za ekstremne pogoje v gospodinjskih aparatih, kot so izjemne temperature, vibracije in vlažnosti, ali za sporočanje informacij o delovanju aparata. Niso namenjene za uporabo drugje in niso primerne za sobno razsvetljavo v gospodinjstvu

## 2.6 Odstranjevanje



### OPOZORILO!

Nevarnost poškodbe ali zadušitve.

- Napravo izključite iz napajanja in vodovodnega sistema.
- Odrežite električni priključni kabel tik ob napravi in napravo zavržite.
- Odstranite zapah in na ta način preprečite, da bi se otroci ali živali zaprli v boben.
- Napravo odstranite v skladu s krajevnimi zahtevami za odstranjevanje odpadne električne in elektronske opreme (OEEO).

## 3. OPIS IZDELKA

### 3.1 Posebne značilnosti

Vaš novi pralni stroj je izdelan v skladu z vsemi sodobnimi zahtevami za učinkovito pranje perila z nizko porabo vode, energije in pralnih sredstev ter skrbi za nego perila.

- Zahvaljujoč **funkciji Dodatna mehko**a se mehčalec enakomerno porazdeli po perilu in prodre globoko v

vlakna tkanine, kar zagotavlja popolno mehko.

- Tehnologija **SensiCare System** samodejno prilagodi trajanje programa perilu v bobnu za doseg odličnih rezultatov pranja v najkrajšem možnem času. Za več podrobnosti preberite poglavje "Zaznavanje SensiCare System količine perila".

## 3.2 Pregled naprave

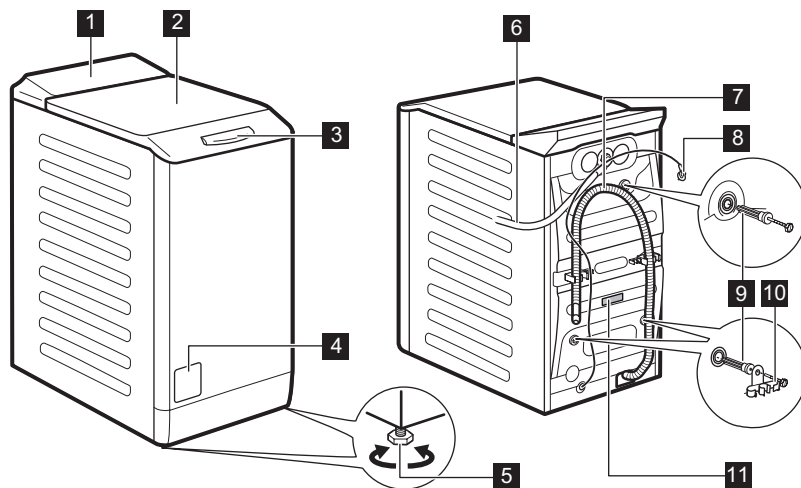

- |                                    |  |
|------------------------------------|--|
| <b>1</b> Upravljalna plošča        | <b>7</b> Cev za odvod vode             |
| <b>2</b> Pokrov                    | <b>8</b> Napajalni kabel               |
| <b>3</b> Ročaj pokrova             | <b>9</b> Transportni vijaki            |
| <b>4</b> Filter odtočne črpalke    | <b>10</b> Nosilec cevi                 |
| <b>5</b> Nogi za izravnavo naprave | <b>11</b> Ploščica za tehnične navedbe |
| <b>6</b> Cev za dovod vode         |  |

### Informacije za registracijo izdelka.

Na ploščici za tehnične navedbe se nahajajo ime modela (A), številka izdelka (B), električna napetost (C) in serijska številka (D).

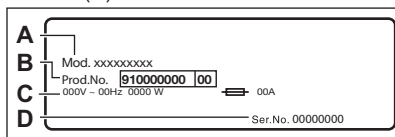

Na nalepki z informacijami se nahajajo ime modela (A), številka izdelka (B) in serijska številka (C).

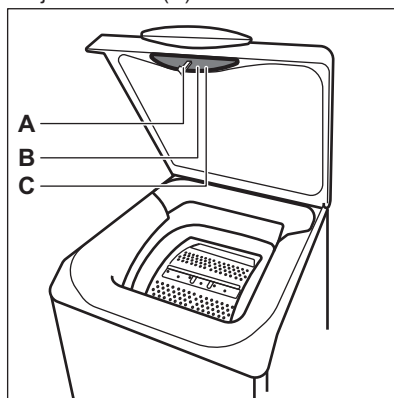

## 4. TEHNIČNI PODATKI

Mera	Širina/višina//skupna globina	39,7 cm/90,8 cm/59,9 cm
Električna povezava	Napetost	230 V
	Skupna moč	2200 W
	Varovalka	10 A
	Frekvenca	50 Hz
Stopnja zaščite pred vstopom trdih delcev in vlage, kar zagotavlja zaščitni pokrov, razen v primeru, kjer nizkonapetostna oprema nima zaščite pred vlago.		IPX4
Tlak vode	Najmanj	0,5 bara (0,05 MPa)
	Največ	8 barov (0,8 MPa)
Dovod vode <sup>1)</sup>		Hladna voda
Največja količina perila	Bombaž	6 kg
Hitrost ožemanja	Najvišje število vrtljajev centrifuge	1151 rpm

1) Cev za dovod vode priključite na pipo s spojko 3/4" .

## 5. NAMESTITEV



### OPOZORILO!

Oglejte si poglavja o varnosti.

### 5.1 Odstranjevanje embalaže in nameščanje

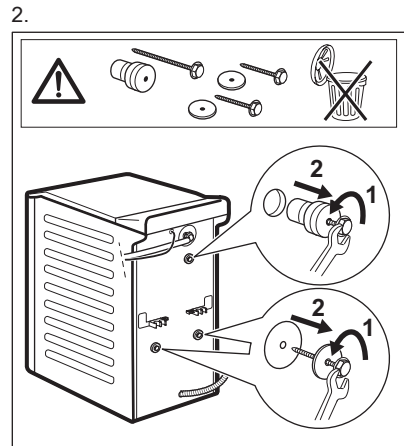
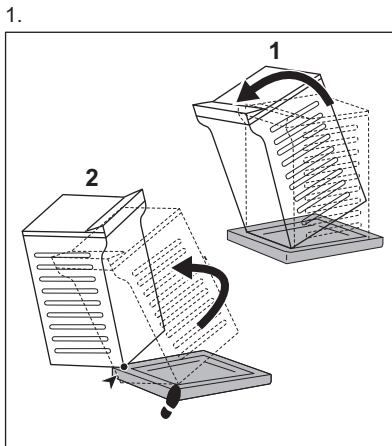

3.

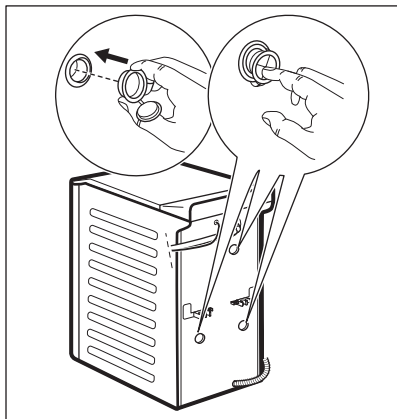

4.



**i** Priporočamo, da embalažo in transportne vijake shranite za takrat, ko boste premikali napravo.

Napravo namestite pravilno, da med njenim delovanjem preprečite tresljaje, hrup in premikanje.



#### OPOZORILO!

Za poravnavo pod noge naprave ne polagajte kartona, lesa ali podobnih materialov.

## 5.2 Cev za dovod vode

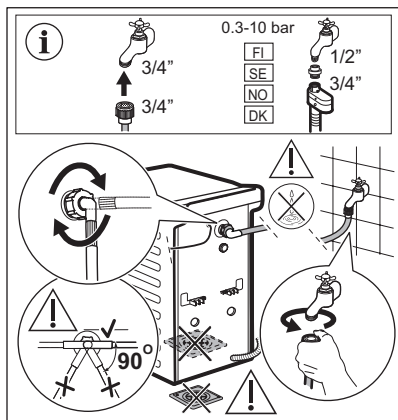

Pripomočki, priloženi napravi, se lahko razlikujejo glede na model.



Prepričajte se, da cevi niso poškodovane in da na priključkih ne prihaja do iztekanja. Če je cev za dovod vode prekratka, ne uporabite cevnega podaljška. Obrnite se na servisni center za zamenjavo cevi za dovod vode.

### 5.3 Izčrpavanje vode

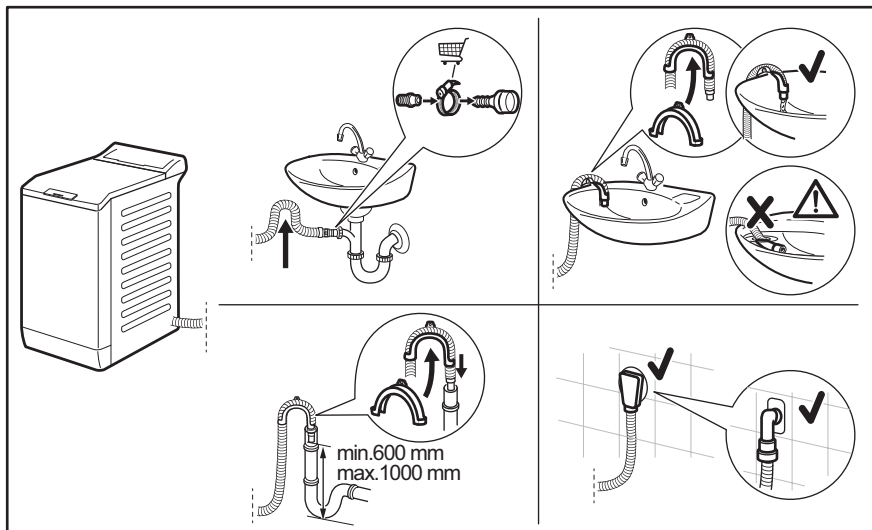

Cev za odvod vode mora ostati na višini med 600 mm in 1000 mm.

Cev za odvod vode lahko podaljšate do največ 4000 mm. Za drugo cev za odvod vode in podaljšek se obrnite na pooblaščen servisni center.

### 5.4 Električna povezava

Na koncu postopka nameščanja lahko vtaknete vtič v vtičnico.

Na ploščici za tehnične navedbe in v poglavju »Tehnični podatki« so navedene potrebne električne napetosti. Poskrbite, da bodo v skladu z napajanjem.

Preverite, ali električna napeljava na mestu priključitve stroja dovoljuje največjo obremenitev. Upoštevajte tudi druge naprave in porabnike v prostoru.

**Napravo priključite v ozemljeno vtičnico.**

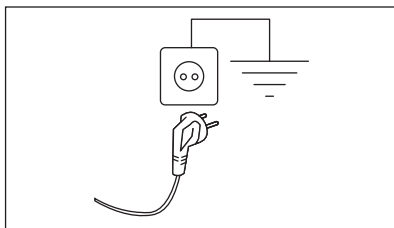

Napravo namestite tako, da je možen enostaven dostop do priključnega kabla.

Za vsa električna dela, potrebna za namestitev te naprave, se obrnite na pooblaščen servisni center.

Proizvajalec ne prevzema odgovornosti za škodo ali poškodbe, ki bi nastale zaradi neupoštevanja zgoraj navedenih varnostnih opozoril.

## 6. UPRAVLJALNA PLOŠČA

### 6.1 Opis upravljalne plošče

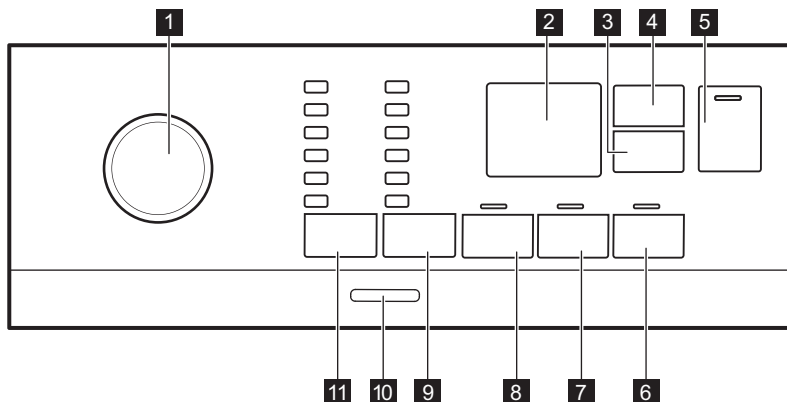





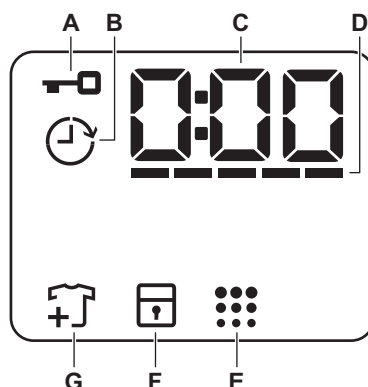

- |  |   |
|--|---|
| <p><b>1</b> Gumb za izbiro programa</p> <p><b>2</b> Prikazovalnik</p> <p><b>3</b> Tipka Zamik vklopa ⌚</p> <p><b>4</b> Tipka Upravljanje časa ⌚</p> <p><b>5</b> Tipka Začetek/Prekinitev ▶  </p> <p><b>6</b> Tipka Dodatna mehoba ⊗<sup>+</sup></p> <p><b>7</b> Tipka Dodatno izpiranje 🧺<sup>+</sup></p> <p><b>8</b> Tipka Predpranje 🧺</p> | <p><b>9</b> Tipka za funkcije znižanja hitrosti ožemanja Ožemanje ⌚</p> <ul style="list-style-type: none"> <li>• Funkcija Brez ožemanja ⌚</li> <li>• Funkcija Zadržano izpiranje 🧺</li> <li>• Funkcija Nočno 🌙</li> </ul> <p><b>10</b> Tipka Vkllop/Izklop</p> <p><b>11</b> Tipka Temperatura 🌡</p> |
|--|---|

### 6.2 Prikazovalnik





A		Indikator zaklenjenega pokrova.
B		Indikator zamika vklopa.
C		Digitalni indikator lahko pokaže: <ul style="list-style-type: none"> <li>• Trajanje programa (npr. 2:40).</li> <li>• Zamik vklopa (npr. 2h).</li> <li>• Konec programa (0:00).</li> <li>• Opozorilno kodo (npr. E20).</li> </ul>
D		Indikator stopnje upravljanja časa.
E		Indikator čiščenja bobna.
F		Indikator varovala za otroke.
G		Indikator dodajanja oblačil. Zasveti na začetku faze pranja, ko lahko uporabnik še vedno prekine delovanje naprave in doda še več perila.

## 7. VRTLJIV GUMB IN TIPKE

### 7.1 Uvod



Možnosti/funkcije niso na voljo pri vseh programih pranja. Preverite združljivost možnosti/funkcij s programi pranja v »Razpredelnici programov«. Možnost/funkcija lahko izključuje drugo, v tem primeru vam naprava ne dopušča nastaviti nezdržljivih možnosti/funkcij.

### 7.2 Vkllop/Izklop

Nekaj sekund pritiskajte to tipko, da vklopite ali izklopite napravo. Ob vklopu ali izklopu naprave se oglasita dva različna zvočna signala.

Ker funkcija stanja pripravljenosti samodejno izklopi napravo po nekaj minutah za zmanjšanje porabe energije, boste morda morali ponovno vklopiti napravo.

Za dodatne podrobnosti si oglejte odstavek Stanje pripravljenosti v poglavju Vsakodnevna uporaba.

### 7.3 Temperatura

Ko izberete program pranja, naprava samodejno predlaga privzeto temperaturo.



Indikator Hladno  = hladna voda.

Zasveti indikator nastavljen temperature.

### 7.4 Ožemanje

Ko nastavite program, naprava samodejno nastavi najvišje dovoljeno število vrtljajev centrifuge, razen pri programu Denim.

#### Dodatne funkcije ožemanja:

- **Brez ožemanja** . Zasveti ustrezní indikator. To funkcijo nastavite za izklop vseh faz ožemanja. Naprava izvede samo fazo črpanja izbranega programa pranja. To funkcijo nastavite za zelo občutljive tkanine. Pri fazi izpiranja je uporabljene več vode za nekatere programe pranja.
- **Zadržano izpiranje** . Zasveti ustrezní indikator.

Končno ožemanje se ne izvede. Voda zadnjega izpiranja se ne izčrpa in s tem prepreči mečkanje perila.

Program pranja se konča z vodo v bobnu.

Pokrov ostane zaklenjen, boben pa se občasno obrne in na ta način zmanjša zmečkanost perila. Če želite pokrov odkleniti, morate izčrpati vodo.

Če se dotaknete tipke Začetek/

Prekinitiv , naprava izvede fazo ožemanja in izčrpa vodo.

- **Nočno** . Zasveti ustrezeni indikator. Vmesne faze in faza končnega ožemanja so ukinjene, program pa se konča z vodo v bobnu. To pomaga zmanjšati mečkanje. Pokrov ostane zaklenjen. Boben se občasno obrne in na ta način zmanjša zmečkanost perila. Če želite pokrov odkleniti, morate izčrpati vodo.

Ker je program zelo tih, je primeren za uporabo ponoči, ko je električna energija cenejša. Pri nekaterih programih se izpiranje izvaja z večjo količino vode.

Če se dotaknete tipke Začetek/

Prekinitiv , naprava izvede samo fazo črpanja.

-  Naprava samodejno izčrpa vodo po približno 18 urah.

## 7.5 Predpranje

S to funkcijo lahko programu pranja dodate fazo predpranja.

Zasveti ustrezeni indikator.

- To funkcijo uporabite za dodajanje faze predpranja pri 30 °C pred pranjem. Ta funkcija je priporočljiva za močno umazano perilo, še posebej, če vsebuje pesek, prah, blato in druge trdne delce.

-  Te funkcije lahko podaljšajo trajanje programa.

## 7.6 Trajno Dodatno izpiranje

S to funkcijo lahko dodate nekaj izpiranj glede na izbrani program pranja.

To funkcijo uporabite za ljudi, ki so alergični na ostanke pralnih sredstev in imajo občutljivo kožo.

-  Ta funkcija podaljša trajanje programa.

Nad tipko zasveti ustrezeni indikator in trajno sveti med naslednjimi cikli do izklopa te funkcije.

## 7.7 Trajno Dodatna mehkoča

Nastavite to funkcijo za optimizirano porazdelitve mehčalca in bolj mehko perilo.

Priporočljivo pri uporabi mehčalca.



-  Ta funkcija podaljša trajanje programa.

Nad tipko zasveti ustrezeni indikator in trajno sveti med naslednjimi cikli do izklopa te funkcije.

## 7.8 Zamik vklopa

S to funkcijo lahko vklop programa premaknete na ustrežnejši čas.

Pritisčajte tipko za nastavitev želenega zamika. Čas narašča v korakih po eno uro do 20 ur.

Na prikazovalniku se prikažeta indikator  in izbrani čas zamika vklopa. Po dotiku tipke Začetek/Prekinitiv  naprava začne z odštevanjem in pokrov je zaklenjen.

## 7.9 Upravljanje časa

S to funkcijo lahko skrajšate trajanje programa glede na količino perila in stopnjo umazanije.

Ko nastavite program pranja, se na prikazovalniku prikažejo privzeto trajanje in pomišljaji -----.

Dotaknite se tipke Upravljanje časa , da skrajšate trajanje programa glede na vaše potrebe. Na prikazovalniku se prikaže novo trajanje programa, število pomišljajev pa se skladno s tem zmanjša:

----, primerno za poln stroj običajno umazanega perila.

---, hiter program za poln stroj malo umazanega perila.

--, zelo hiter program za manjšo količino malo umazanega perila (priporočena največ polovična napolnjenost stroja).

-, najkrajši program za osveževanje majhne količine perila.

Upravljanje časa je na voljo le pri programih iz razpredelnice.

Indikator	Eco 40-60	Cottons	Synthetics
----- 1)	■	■	■

Indikator	Eco 40-60	Cottons	Synthetics
-----	■	■	■
---	■	■	■
--	■	■	■
-	■	■	■

1) Privzeto trajanje za vse programe.





## 7.10 Začetek/Prekinitev ▷||





Dotaknite se tipke Začetek/Prekinitev ▷|| za začetek, zaustavitev naprave ali prekinitev trenutnega programa.

## 8. PROGRAMI















### 8.1 Tabela programov

Program Privzeta temperatura Temperaturni razpon	Referenčno število vrtljajev centrifuge Razpon hitrosti ožemanja [rpm]	Največja količina perila	Opis programa (Vrsta perila in stopnja umazanosti)
Eco 40-60 40 °C 1)	1200 vrt./min. (1200-400)	6 kg	<b>Belo in barvno obstojno bombažno perilo.</b> Običajno umazano perilo. Poraba energije se zmanjša, trajanje programa pranja pa podaljša, s čimer so zagotovljeni dobri rezultati pranja.
Cottons 40 °C 90 °C – Hladno	1200 vrt./min. (1200-400)	6 kg	<b>Belo in barvno bombažno perilo.</b> Običajno in zelo umazano.
Synthetics 40 °C 60 °C – Hladno	1200 vrt./min. (1200 - 400)	3 kg	<b>Sintetično ali mešano perilo.</b> Običajno umazano perilo.





Program Privzeta temperatura Temperaturni razpon	Referenčno število vrtljajev centrifuge Razpon hitrosti ožemanja [rpm]	Največja količina perila	Opis programa (Vrsta perila in stopnja umazanosti)
Delicates 30 °C 40 °C – Hladno	1200 vrt./min. (1200-400)	2 kg	<b>Občutljivo perilo, kot je perilo iz akrila, viskoze in mešano perilo, ki zahteva bolj nežno pranje.</b> Običajno in manj umazano perilo.
Rapid 14min 30 °C	800 rpm (800- 400)	1,5 kg	<b>Sintetično in mešano perilo.</b> Malo umazano perilo in perilo za osvežitev.
Rinse	1200 vrt./min. (1200-400)	6 kg	<b>Vse tkanine razen volnenih in zelo občutljivih.</b> Program za izpiranje in ožemanje perila. Privzeto število vrtljajev centrifuge se uporablja za bombažna oblačila. Znižajte število vrtljajev centrifuge glede na vrsto perila. Po potrebi nastavite funkcijo Dodatno izpiranje, da dodate izpiranja. Ob nizkem številu vrtljajev centrifuge naprava izvede nežna izpiranja in kratko ožemanje.
Spin/Drain	1200 vrt./min. (1200-400)	6 kg	<b>Vse tkanine razen volnenih in občutljivih.</b> Za ožemanje perila in črpanje vode iz bobna.
Anti-Allergy  60 °C	1200 vrt./min. (1200 - 400)	6 kg	<b>Bela bombažna oblačila.</b> Ta program odstrani mikroorganizme, zahvaljujoč fazi pranja z nekajminutnim ohranjanjem temperature nad 60 °C. To pomaga odstraniti mikrobe, bakterije, mikroorganizme in delce. Dodatek pare z dodatno fazo izpiranja zagotavlja ustrezno odstranitev ostankov pralnega sredstva in cvetnega prahu/alergenov, kar je primerno za nežno in občutljivo kožo.
Baby 40 °C 40 °C – Hladno	1200 vrt./min. (1200 - 400)	1 kg	Nežen program, primeren za otroško perilo. Visoka raven vode in nežno premikanje pri fazi pranja zaščitita barve in vlakna.
Silk  30 °C	800 rpm (800 - 400)	1 (kg)	Poseben program za <b>svileno in mešano sintetično perilo.</b>
Wool   40 °C 40 °C – Hladno	1200 vrt./min. (1200-400)	1 kg	<b>Volneno perilo za strojno pranje, volneno perilo za ročno pranje in druge tkanine s simbolom za »ročno pranje«<sup>2)</sup></b>

Program Privzeta temperatura Temperaturni razpon	Referenčno število vrtljajev centrifuge Razpon hitrosti ožemanja [rpm]	Največja količina perila	Opis programa (Vrsta perila in stopnja umazanosti)
Sport 30 °C 40 °C – Hladno	1200 vrt./min. (1200 - 400)	2,5 kg	<b>Mešana športna oblačila.</b> Malo umazano perilo ali perilo za osvežitev.
Outdoor  30 °C 40 °C – Hladno	1200 vrt./min. (1200-400)	2 kg <sup>3)</sup> 1 kg <sup>4)</sup>	<div data-bbox="572 464 620 517" style="display: inline-block; vertical-align: top; margin-bottom: 10px;">  </div> <p data-bbox="647 464 978 564">Ne uporabljajte mehčalca in se prepričajte, da v predalu za pralno sredstvo ni ostankov mehčalca.</p> <p data-bbox="567 587 1033 740"><b>Sintetična športna oblačila.</b> Ta program je zasnovan za nežno pranje sodobnih športnih oblačil za dejavnosti na prostem in je primeren tudi za oblačila za telovadbo, kolesarjenje ali tek ter podobna oblačila. Priporočena količina perila je 2 kg.</p> <p data-bbox="567 740 1033 916"><b>Vodoodporno, vodoodporno-zrakoprepustno in vodoodbojno perilo.</b> Ta program je mogoče uporabiti tudi kot obnovitveni cikel za vodoodbojna oblačila, posebej zasnovan za oblačila s hidrofobno prevleko. Za izvedbo obnovitvenega cikla za vodoodbojna oblačila nadaljujte na naslednji način:</p> <ul data-bbox="567 916 1033 1066" style="list-style-type: none"> <li>• Pralno sredstvo nalijte v predelek .</li> <li>• V predelek za mehčalec predala  nalijte posebno sredstvo za obnovitev vodoodbojnih oblačil.</li> <li>• Zmanjšajte količino perila na 1 kg.</li> </ul> <div data-bbox="572 1082 620 1134" style="display: inline-block; vertical-align: top; margin-top: 10px;">  </div> <p data-bbox="647 1082 994 1283">Za še boljši učinek sredstva za obnovitev vodoodbojnih oblačil oblačila posušite v sušilnem stroju, tako da nastavite program sušenja Outdoor (če je na voljo in če je na etiketi za nego perila navedeno, da je dovoljeno sušenje v sušilnem stroju).</p>



Program	MOŽNOSTI										
											
Silk 		■	■								■
Wool  		■	■	■							■
Sport		■	■	■		■	■				■
Outdoor 		■	■	■			■				■
Denim		■	■	■	■		■	■			■

### Ustrezna pralna sredstva za programe pranja

Program	Univerzalni prašek <sup>1)</sup>	Univerzalno tekoče pralno sredstvo	Tekoče pralno sredstvo za barvasto perilo	Občutljivo volneno perilo	Posebno
Eco 40-60	▲	▲	▲	--	--
Cottons	▲	▲	▲	--	--
Synthetics	▲	▲	▲	--	--
Delicates	--	--	--	▲	▲
Rapid 14min	--	▲	▲	--	--
Anti-Allergy 	▲	▲	--	--	▲
Baby	--	▲	▲	--	▲
Silk 	--	--	--	▲	▲
Wool  	--	--	--	▲	▲
Sport	--	▲	▲	--	▲
Outdoor 	--	--	--	▲	▲
Denim	--	--	▲	▲	▲

<sup>1)</sup> Pri višjih temperaturah od 60 °C je priporočena uporaba praška.

▲ = Priporočeno

-- = Ni priporočeno

## 8.2 Woolmark Apparel Care - Modra





Postopek pranja volne tega stroja so odobrili pri podjetju Woolmark za pranje volnenih oblačil z oznako za »ročno pranje«, pod pogojem, da so oblačila oprana v skladu z navodili, ki jih je izdal proizvajalec tega pralnega stroja. Upoštevajte navodila z etikete za sušenje perila in druga navodila za nego perila. M1145  
Woolmarkov simbol je certifikacijska znamka v številnih državah.

## 9. NASTAVITVE

### 9.1 Zvočni signali

Ta naprava ima različne zvočne signale, ki se oglasijo:

- Ob vklopu naprave (poseben kratek zvok).
- Ob izklopu naprave (poseben kratek zvok).
- Ob dotiku tipk (klik).
- Ob napačni izbiri (3 kratki zvoki).
- Ob koncu programa (zaporedje zvokov približno dve minuti).
- V primeru napake v delovanju naprave (zaporedje kratkih zvokov približno 5 minut).

Za **izklop/vklop** zvočnih signalov ob zaključku programa se za približno dve sekundi sočasno dotaknite tipk  in .



Na prikazovalniku se prikaže On/Off



Če izklopite zvočne signale, ti še naprej delujejo v primeru napake v delovanju naprave.

### 9.2 Varovalo za otroke



S to funkcijo lahko otrokom preprečite igranje z upravljalno ploščo.

Za **vklop/izklop** te funkcije držite pritisnjeno tipko , dokler se na prikazovalniku ne **prikaže/izgine** z njega .

Naprava po izklopu privzeto izbere to funkcijo.

Funkcija varovala za otroke morda ne bo na voljo nekaj sekund po vklopu naprave.

## 10. PRED PRVO UPORABO

1. Prepričajte se, da je na voljo električno napajanje in da je pipa odprta.
2. V predelek za pralno sredstvo, označen z , vlijte dva litra vode. S tem dejanjem aktivirate sistem črpanja.
3. V predelek, označen z , vlijte majhno količino pralnega sredstva.
4. Nastavite in vklopite program za bombaž pri najvišji temperaturi brez perila v bobnu. Na ta način iz bobna in kadi odstranite vso morebitno umazanijo.



## 11. VSAKODNEVNA UPORABA



### OPOZORILO!

Oglejte si poglavja o varnosti.

### 11.1 Vklon naprave

1. Vtaknite vtič v vtičnico.
2. Odprite pipo.
3. Pritisnite tipko Vklon/lzklop za vklon naprave.

Oglasi se kratek zvočni signal.

### 11.2 Vstavljanje perila

1. Odprite pokrov naprave.
2. Pritisnite tipko **A**.

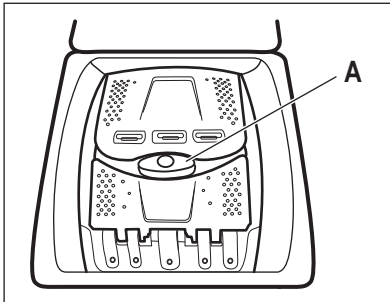

Boben se samodejno odpre.

3. Posamezne kose perila enega za drugim vstavite v boben.
4. Oblačila stresite, preden jih daste v napravo.

Pazite, da v boben ne boste dali preveč perila.

5. Zaprite boben in pokrov.



### POZOR!





Predn zaprete pokrov naprave, se prepričajte, da ste pravilno zaprli boben.

### 11.3 Predelki za pralno sredstvo. Uporaba pralnega sredstva in dodatkov

1. Izmerite določeno količino pralnega sredstva in mehčalca.
2. Pralno sredstvo in mehčalec dajte v ustrezna predelka.



Vedno upoštevajte navodila z embalaže pralnih sredstev.

	 <p>Predelek za pralno sredstvo za fazo predpranja. Oznake MAX predstavljajo najvišjo raven pralnega sredstva (praška ali tekočega).</p>
	 <p>Predelek za pralno sredstvo za fazo pranja. Oznake MAX predstavljajo najvišjo raven pralnega sredstva (praška ali tekočega).</p>
	 <p>Predelek za tekoče dodatke (mehčalec, škrob). Oznaka <b>M</b> predstavlja najvišjo raven za tekoče dodatke.</p>
	 <p>Loputa za pralni prašek ali tekoče pralno sredstvo.</p>

## 11.4 Tekoče pralno sredstvo ali pralno sredstvo v prahu.

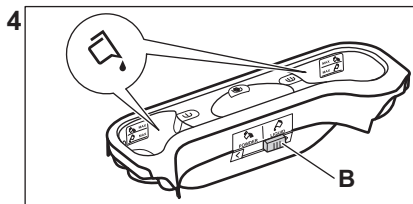
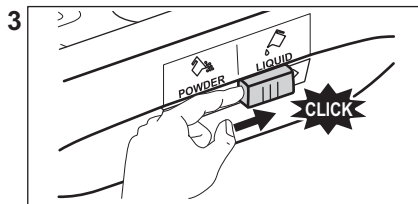
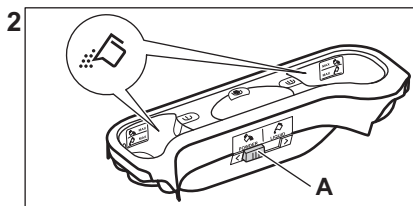
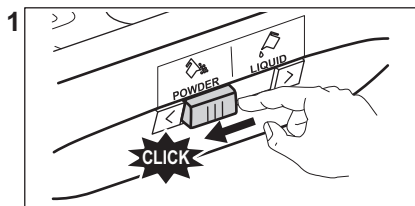

- Položaj **A** za pralno sredstvo v prahu (tovarniška nastavitve).
- Položaj **B** za tekoče pralno sredstvo.

### **i** Ob uporabi tekočega pralnega sredstva:

- Ne uporabljajte želatinastih ali gostih tekočih pralnih sredstev.
- Tekočina ne sme presegati največje dovoljene ravni.
- Ne nastavite funkcije zakasnjene vклоpa.

## 11.5 Nastavitev programa

1. Obrnite gumb za izbiro programa, da izberete želeni program pranja.

Indikator tipke Začetek/Prekinitev  utripa.

Prikazovalnik prikazuje trajanje programa.

2. Če želite spremeniti temperaturo in/ali število vrtljajev centrifuge, se dotaknite ustrezne tipke.
3. Po potrebi z dotikom ustreznih tipk nastavite eno ali več funkcij. Na prikazovalniku zasvetijo ustrezni indikatorji, informacije pa se skladno spremenijo.

**i** Če izbira **ni mogoča**, se oglasi zvočni signal, na prikazovalniku pa se prikaže

— — —.



## 11.6 Vklp programa

Dotaknite se tipke Začetek/Prekinitev , da vklopate program. Programa ni mogoče zagnati, ko indikator tipke ne sveti in ne utripa (npr. gumb za izbiro programa v napačnem položaju). Ustrezni indikator preneha utripati in sveti.

Program se zažene, pokrov je zaklenjen. Na prikazovalniku se prikaže indikator .

**i** Preden se naprava napolni z vodo, lahko kratek čas deluje odtočna črpalka.





## 11.7 Zagon programa z zamikom vклоpa

1. Pritiskajte tipko Zamik vклоpa , dokler se na prikazovalniku ne prikaže želeni zamik vклоpa. Na prikazovalniku se prikaže indikator .
2. Dotaknite se tipke Začetek/Prekinitev . Pokrov naprave se zaklene in začne

se odštevanje časa zamika vklopa. Na prikazovalniku se prikaže indikator . Po koncu odštevanja se program zažene samodejno.



## Preklic zamika vklopa po začetku odštevanja

Za preklic zamika vklopa:

1. Dotaknite se tipke Začetek/Prekinitev , da prekinete delovanje naprave. Utripa ustrezní indikator.
2. Pritiskajte tipko Zamik vklopa , dokler se na prikazovalniku ne prikaže  in indikator  ugasne.
3. Ponovno se dotaknite tipke Začetek/Prekinitev , da takoj zaženete program.

## Sprememba zamika vklopa po začetku odštevanja

Za spremembo zamika vklopa:

1. Dotaknite se tipke Začetek/Prekinitev , da prekinete delovanje naprave. Utripa ustrezní indikator.
2. Pritiskajte tipko Zamik vklopa , dokler se na prikazovalniku ne prikaže želeni zamik vklopa.
3. Ponovno se dotaknite tipke Začetek/Prekinitev , da začnete novo odštevanje.

## 11.8 Zaznavanje količine perila SensiCare System

Po dotiku tipke Začetek/Prekinitev :



1. SensiCare System začne preverjanje teže perila za izračun dejanskega trajanja programa. Med to fazo črtice funkcije Upravljanje časa  pod časovnimi števkami predvajajo preprosto animacijo.
2. Po pribl. 15-20 minutah črtice upravljanja časa izginejo in prikaže se novo trajanje programa. Naprava samodejno prilagodi trajanje programa količini perila za dosego odličnih rezultatov pranja v najkrajšem možnem času.



SensiCare System ni na voljo pri vseh programih, kot so: Wool, Rinse, Ožemanje in programi s kratkimi cikli.

## 11.9 Prekinitev programa in spreminjanje funkcij

Med izvajanjem programa lahko spremenite **samo nekatere** funkcije:

1. Dotaknite se tipke Začetek/Prekinitev . Utripa ustrezní indikator.
2. Spremenite funkcije. Informacije na prikazovalniku se skladno spreminjajo.
3. Ponovno se dotaknite tipke Začetek/Prekinitev .

Program pranja se nadaljuje.



## 11.10 Preklic trenutnega programa

1. Pritisnite tipko Vklop/Izklop za preklic programa in izklop naprave.
2. Ponovno pritisnite tipko Vklop/Izklop za vklop naprave.



Če je sistem SensiCare končal in se je točenje vode že začelo, se novi program zažene, **tudi če ne ponovite delovanja sistema SensiCare**. Voda in pralno sredstvo se ne izčrpata, da se prepreči odpad.

Za preklic obstaja tudi druga možnost:





1. Obrnete gumb za izbiro programa v položaj »Reset« (Ponastavitev) .
2. Počakajte eno sekundo. Na prikazovalniku se prikaže . Sedaj lahko nastavite nov program pranja.

## 11.11 Odpiranje pokrova - Dodajanje oblačil



Če sta temperatura in raven vode v bobnu previsoki in/ali se bobnen še vedno vrti, ne morete odpreti pokrova.

Med izvajanjem programa ali zamika vklopa je pokrov naprave zaklenjen. Na prikazovalniku se prikaže indikator .

1. Dotaknite se tipke Začetek/Prekinitev . Utripati začne indikator .
2. Počakajte, da indikator zaklenjenega pokrova  neha utripati in ugasne. Odprite pokrov naprave in vrata bobna. Po potrebi dodajte ali odstranite perilo. Zaprite vrata bobna in pokrov. Dotaknite se tipke Začetek/Prekinitev . Izvajanje programa ali zamika vklopa se nadaljuje.

## 11.12 Konec programa

Ob koncu programa se naprava samodejno izklopi. Oglasijo se zvočni signali (če so vklopljeni). Na prikazovalniku se prikaže .

Indikator tipke Začetek/Prekinitev  ugasne.

Pokrov se odklene, indikator  pa ugasne.

1. Pritisnite tipko Vklop/Izklop za izklop naprave.

Pet minut po koncu programa funkcija varčevanja z energijo samodejno izklopi napravo.













Ob ponovnem vklopu naprave se na prikazovalniku prikaže konec prejšnjega programa. Z obračanjem gumba za izbiro programa nastavite nov program.

2. Iz naprave odstranite perilo.
3. Preverite, ali je bobnen prazen.
4. Pokrov in predal za pralno sredstvo pustite priprta, da preprečite nastajanje plesni in neprijetnih vonjav.

5. Zaprite pipo.

## 11.13 Izčrpanje vode po koncu cikla

Če ste izbrali program ali funkcijo, ki ne izčrpa vode zadnjega izpiranja, je program končan, a:

- Časovno področje prikazuje , prikazovalnik pa zaklenjen pokrov .
  - Boben se še vedno obrača v rednih intervalih in na ta način prepreči mečkanje perila.
  - Pokrov je zaklenjen.
  - Da lahko odprete vrata, morate izčrpati vodo:
    1. Po potrebi se dotaknite tipke Ožemanje , da znižate število vrtljajev centrifuge, ki ga predlaga naprava.
    2. Pritisnite tipko Začetek/Prekinitev :
      - Če ste nastavili Zadržano izpiranje , naprava izčrpa vodo in zažene centrifugo.
      - Če ste nastavili Nočno , naprava samo izčrpa vodo.
- Indikator funkcije Zadržano izpiranje  in Nočno  izgine.
3. Ko je program zaključen in indikator zaklenjenega pokrova  ugasne, lahko odprete pokrov.
  4. Nekaj sekund pritiskajte tipko Vklop/Izklop , da izklopite napravo.

## 11.14 Funkcija stanja pripravljenosti

Funkcija stanja pripravljenosti samodejno izklopi napravo za zmanjšanje porabe energije v naslednjih primerih:

- Ko naprave ne uporabljate pet minut. Pritisnite tipko Vklop/Izklop za ponoven vklop naprave.
- Pet minut od konca programa pranja. Pritisnite tipko Vklop/Izklop za ponoven vklop naprave. Na prikazovalniku se prikaže konec zadnjega programa. Z obračanjem gumba za izbiro programa nastavite nov program.

Če gumb obrnete v

položaj »Reset« (Ponastavitev) • , se naprava po 30 sekundah samodejno izklopi.



Če nastavite program ali funkcijo, ki se konča z vodo v bobnu, funkcija stanja pripravljenosti **ne izklopi** naprave in vas na ta način opozori, da je treba izčrpati vodo.

## 12. NAMIGI IN NASVETI



### OPOZORILO!

Oglejte si poglavja o varnosti.

### 12.1 Vstavljanje perila

- Perilo razdelite na: belo, barvno, sintetično, občutljivo in volнено.
- Upoštevajte navodila za pranje, ki se nahajajo na etiketah za vzdrževanje perila.
- Belega in barvnega perila ne perite skupaj.
- Nekatero barvno perilo se pri prvem pranju razbarva. Priporočamo, da ga prvič perete ločeno.
- Večslojno, volнено perilo in perilo s poslikavami obrnite z notranjo stranjo navzven.
- Trdovratne madeže sperite in obdelajte z ustreznim pralnim sredstvom, preden daste perilo v boben.
- Pri zavesah bodite pazljivi. Snemite kaveljčke in dajte zavese v pralno vrečo ali prevleko za blazino.
- Ne perite nezarobljenega ali strganega perila. Za pranje majhnih predmetov (kosov perila) in/ali občutljivega perila (npr. nedrčkov z lokom, pasov, hlačnih nogavic, vezalk, trakov itd.) uporabite pralno vrečo.

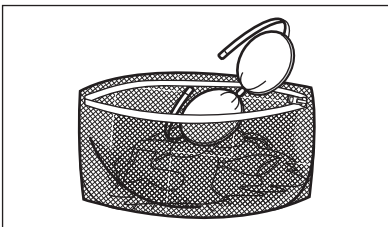

- Zelo majhna količina perila lahko povzroči težave z uravnoteženostjo

- pri centrifugi, kar vodi do prekomernih treslajev. Če pride do tega:
  - prekinite program in odprite vrata (oglejte si poglavje »Vsakodnevna uporaba«),
  - ročno porazdelite perilo, tako da bodo kosi perila enakomerno porazdeljeni po kadi,
  - pritisnite tipko Začetek/Prekinitev. Centrifuga se nadaljuje.
- Zapnite gumbe na prevlekah za blazine, zadrge, sponke in kaveljčke. Zapnite pasove, zavežite vrvice, vezalke, trakove in vse druge ohlapne predmete.
- Izpraznite žepe in razgrnite oblačila.

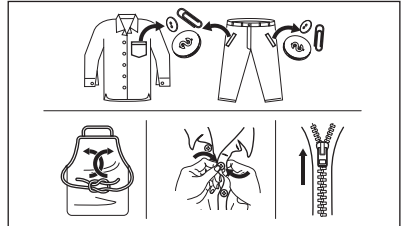

### 12.2 Trdovratni madeži

Za nekatere madeže voda in pralno sredstvo nista dovolj.

Priporočamo, da te madeže odstranite, preden daste perilo v napravo.

Na voljo so posebna sredstva za odstranjevanje madežev. Uporabite posebno sredstvo za odstranjevanje madežev, ki je primerno za vrsto madeža in tkanine.

### 12.3 Vrsta in količina pralnega sredstva

Izbira pralnega sredstva in uporaba prave količine vplivata na učinkovitost

pranja, zmanjšujeta pa tudi odpadke in pomagata varovati okolje:

- Uporabljajte samo pralna in druga sredstva, ki so posebej namenjena pranju v pralnem stroju. Najprej upoštevajte naslednja splošna pravila:
  - pralni praški za vse vrste tkanin, razen občutljivih. Za belo perilo in razkuževanje perila uporabljajte pralni prašek, ki vsebuje belilo,
  - tekoča pralna sredstva, po možnosti za programe pranja pri nižjih temperaturah (največ 60 °C) za vse vrste tkanin ali posebne samo za volno.
- Izbira in količina pralnega sredstva sta odvisni od: vrste tkanine (občutljivo perilo, volнено perilo, bombaž itd.), barve oblačil, teže perila, stopnje umazanosti, temperature pranja in trdote vode.
- Upoštevajte navodila z embalaže pralnih ali drugih sredstev in pazite, da ne prekoračite najvišje navedene ravni (**MAX**).
- Ne mešajte različnih vrst pralnih sredstev.
- Uporabite manj pralnega sredstva, če:
  - perete manjšo količino perila,
  - je perilo manj umazano,
  - se pralno sredstvo med pranjem zelo peni.
- Tablete ali kapsule pralnega sredstva vedno vstavite v boben, ne v predal za pralno sredstvo.

#### **Premajhna količina pralnega sredstva lahko povzroči naslednje:**

- nezadovoljive rezultate pranja,
- posivitev perila,
- mastna oblačila,
- plesen v napravi.

#### **Prevelika količina pralnega sredstva lahko povzroči naslednje:**

- penjenje,
- slabši učinek pranja,
- slabše izpiranje,

- večji negativni vpliv na okolje.

## 12.4 Ekološki nasveti

Za varčevanje z vodo, energijo in pomoč pri zaščiti okolja priporočamo, da upoštevate naslednje nasvete:

- **Običajno umazano perilo** lahko perete **brez predpranja** in tako prihranite pralno sredstvo, vodo in čas (s tem varujete tudi okolje!).
- Če napravu napolnite z **največjo količino perila, ki je navedena za vsak program, zmanjšate porabo energije in porabo vode**.
- Z ustreznimi predhodnimi postopki lahko odstranite madeže in posamezne umazane dele; perilo lahko za tem perete pri nižji temperaturi.
- Za pravo količino pralnega sredstva si oglejte količino, ki jo predlaga proizvajalec pralnega sredstva, in preverite trdoto vode vašega domačega sistema. Oglejte si »Trdota vode«.
- Nastavite **najvišje število vrtljajev centrifuge** za izbrani program pranja, **preden perilo sušite v sušilnem stroju**. Na ta način prihranite energijo med sušenjem!

## 12.5 Trdota vode

Če je trdota vode na vašem območju visoka ali srednja, priporočamo, da uporabite sredstvo za mehčanje vode za pralne stroje. Na območjih, kjer je voda bolj mehka, uporaba sredstva za mehčanje vode ni potrebna.

Za informacije o trdoti vode v vašem kraju se obrnite na krajevno vodovodno podjetje.

Uporabite pravo količino sredstva za mehčanje vode. Upoštevajte navodila z embalaže izdelka.

# 13. VZDRŽEVANJE IN ČIŠČENJE



#### **OPOZORILO!**

Oglejte si poglavja o varnosti.

## 13.1 Razpored občasnega čiščenja

**Občasno čiščenje pomaga podaljšati življensko dobo naprave.**

Po koncu vsakega programa naj ostanejo vrata in predal za pralno sredstvo malo priprta, da omogočite kroženje zraka in posušite notranjost naprave: na ta način preprečite nastajanje plesni in neprijetnih vonjav.

Če naprave ne uporabljate dalj časa: zaprite pipo in izključite napravo.

### Orientacijski razpored občasnega čiščenja:

Odstranjevanje vodnega kamna	Dvakrat letno
Vzdrževalno pranje	Enkrat mesečno
Čiščenje tesnila pokrova	Vsaka dva meseca
Čiščenje bobna	Vsaka dva meseca
Čiščenje predala za pralno sredstvo	Vsaka dva meseca
Čiščenje filtra odtočne črpalke	Dvakrat letno
Čiščenje filtra v cevi za dovod vode in filtra v ventilu	Dvakrat letno

V naslednjih odstavkih je razloženo, kako morate čistiti vsak del.

## 13.2 Odstranjevanje tujkov

- i** Pred zagonom programa preverite, ali so vsi žepi prazni in ohlapni predmeti zapeti. Oglejte si »Polnjenje stroja« v »Namigi in nasveti«.

Odstranite vse tujke (kot so kovinske sponke, gumbi, kovanci itd.), ki jih morda najdete v filtrih in bobnu. Oglejte si odstavke »Čiščenje bobna«, »Čiščenje odtočne črpalke« in »Čiščenje filtra v cevi za dovod vode in filtra v ventilu«. Po potrebi se obrnite na pooblaščen servisni center.

## 13.3 Čiščenje zunanjih površin

Napravo čistite le z blagim milom in toplo vodo. Povsem posušite vse površine. Ne

uporabljajte grobih gobic ali abrazivnih materialov.



### POZOR!

Ne uporabljajte alkohola, topil ali kemičnih izdelkov.



### POZOR!

Kovinskih površin ne čistite s čistili na osnovi klora.

## 13.4 Odstranjevanje vodnega kamna



Če je trdota vode na vašem območju visoka ali srednja, priporočamo, da uporabite sredstvo za odstranjevanje vodnega kamna za pralne stroje.

Redno pregledujte bobnen, da preverite morebitno prisotnost vodnega kamna.

Običajna pralna sredstva že vsebujejo sredstva za mehčanje vode, a priporočamo, da občasno zaženete program s praznim bobnom in sredstvom za odstranjevanje vodnega kamna.



Vedno upoštevajte navodila z embalaže izdelka.

## 13.5 Vzdrževalno pranje

Ponavljajoča in dolgotrajna uporaba programov z nizko temperaturo lahko povzroči kopičenje pralnega sredstva, ostankov kosmov in rast bakterij v bobnu in kadi. Zaradi tega lahko nastanejo neprijetne vonjave in plesen. Če želite odstraniti te ostanke in očistiti notranjost naprave, redno izvajajte vzdrževalno pranje (vsaj enkrat na mesec).



Oglejte si razdelek »Čiščenje bobna«.

## 13.6 Čiščenje bobna

Redno pregledujte bobnen, da preprečite neželene usedline.

Zaradi zarjavelih tujkov v bobnu ali prisotnosti železa v vodi lahko pride do kopičenja rje v bobnu

Očistite boben s posebnim čistilom za nerjavno jeklo.

- i** Vedno upoštevajte navodila z embalaže izdelka. Bobna ne čistite s sredstvi za odstranjevanje vodnega kamna, ki vsebujejo kisline, ali čistili, ki vsebujejo klor, jeklenimi gobicami ali jekleno volno

Za temeljito čiščenje:

1. Iz bobna odstranite vse perilo.
2. Zaženite program Cottons z najvišjo temperaturo.
3. V prazen boben natresite majhno količino praška, da izperete morebitne ostanke.

- i** Občasno se lahko ob koncu programa na prikazovalniku prikaže ikona : to je priporočilo za »čiščenje bobna«. Po čiščenju bobna ikon izgine.

### 13.7 Tesnilo pokrova

Redno pregledujete tesnilo in povsem izpraznite notranjost. Po potrebi ga očistite s čistilnim sredstvom, ki vsebuje amonijak, ne da bi opraskali površino tesnila.

- i** Vedno upoštevajte navodila z embalaže izdelka.

### 13.8 Čiščenje predala za pralno sredstvo

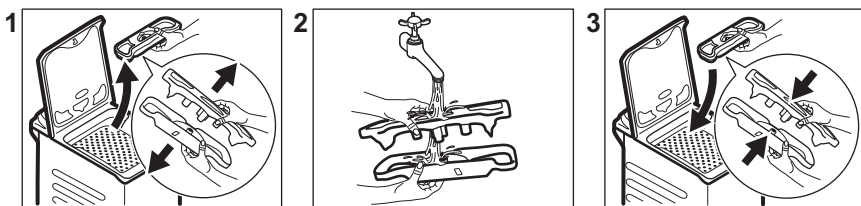

### 13.9 Čiščenje filtra v cevi za dovod vode in filtra v ventilu

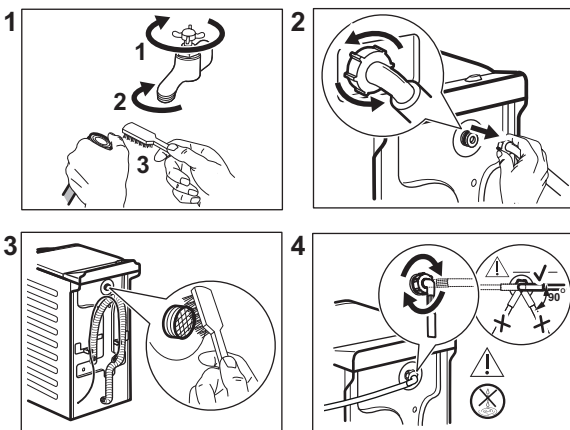

### 13.10 Čiščenje filtra na odtoku

Redno pregledujte filter odtočne črpalke in poskrbite, da bo čist.

Odtočno črpalko očistite, če:

- Naprava ne izčrpa vode.
- Se boben ne obrača.



- Naprava oddaja nenavadne zvoke zaradi blokade odtočne črpalke.
- Se na prikazovalniku izpiše opozorilna koda **E20**.

V bližini imejte krpo za brisanje vode, ki bo iztekla ob odstranitvi filtra.



#### OPOZORILO!

- Iztaknite vtič iz omrežne vtičnice.
- Filtra ne odstranjujte, medtem ko naprava deluje.
- Črpalke ne čistite, če je voda v napravi vroča. Počakajte, da se voda ohladi.

Črpalke očistite na naslednji način:

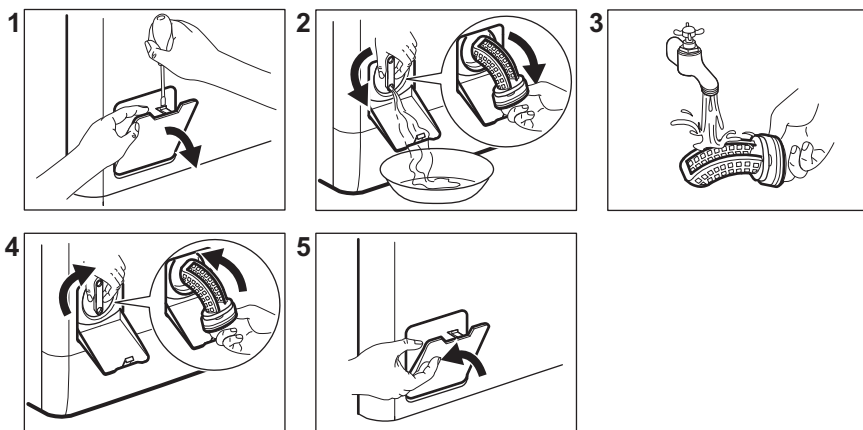

### 13.11 Črpanje v sili

Če naprava ne more izčrpati vode, opravite isti postopek, ki je opisan v odstavku »Čiščenje odtočne črpalke«. Po potrebi očistite črpalke.

Ko vodo izčrpite s pomočjo postopka za črpanje v sili, morate znova vklopiti odtočni sistem:

1. V predelek za glavno pranje predala za pralno sredstvo vlijete dva litra vode.
2. Vklopite program, da naprava izčrpa vodo.

### 13.12 Zaščita pred zmrzaljo

Če je naprava nameščena na mestu, kjer je lahko temperatura okrog 0 °C ali pade

pod ničlo, odstranite preostalo vodo iz cevi za dovod vode in odtočne črpalke.

1. Iztaknite vtič iz omrežne vtičnice.
2. Zaprite pipo.
3. Konca cevi za dovod vode položite v posodo in pustite, da voda odteče iz cevi.
4. Izpraznite odtočno črpalke. Oglejte si postopek za črpanje v sili.
5. Ko je odtočna črpalke prazna, znova namestite cev za dovod vode.



#### OPOZORILO!

Pred ponovno uporabo naprave se prepričajte, da je temperatura višja od 0 °C. Proizvajalec ni odgovoren za škodo, nastalo zaradi nizkih temperatur.

## 14. ODPRAVLJANJE TEŽAV



### OPOZORILO!

Oglejte si poglavja o varnosti.

### 14.1 Opozorilne kode in možne okvare

Naprava se ne zažene oz. se ustavi med delovanjem. Najprej poskusite najti rešitev težave (oglejte si razpredelnice).



### OPOZORILO!

Pred kakršnimi koli preverjanji izklopite napravo.

Pri nekaterih težavah se na prikazovalniku prikaže opozorilna koda, tipka Začetek/Prekinitev  pa lahko nepretrgoma utripa:

Težava	Možna rešitev
<b>E 10</b> Naprava se ne napolni z vodo pravilno.	<ul style="list-style-type: none"> <li>Preverite, ali je pipa odprta.</li> <li>Prepričajte se, da tlak dovoda vode ni prenizek. Za te informacije se obrnite na krajevno vodovodno podjetje.</li> <li>Prepričajte se, da pipa ni zamašena.</li> <li>Prepričajte se, da cev za dovod vode ni prepognjena, poškodovana ali ukrivljena.</li> <li>Preverite, ali je cev za dovod vode pravilno priključena.</li> <li>To težavo lahko povzroči tudi zamašen odtočni vod. Obrnite se na pooblaščen servisni center.</li> <li>Prepričajte se, da filter v cevi za dovod vode in filter v ventilu nista zamašena. Oglejte si »Vzdrževanje in čiščenje«.</li> </ul>
<b>E 20</b> Naprava ne izčrpa vode.	<ul style="list-style-type: none"> <li>Prepričajte se, da sifon ni zamašen.</li> <li>Prepričajte se, da cev za odvod vode ni prepognjena ali ukrivljena.</li> <li>Prepričajte se, da filter na odtoku ni zamašen. Po potrebi očistite filter. Oglejte si »Vzdrževanje in čiščenje«.</li> <li>To težavo lahko povzroči zamašen odtočni vod. Obrnite se na pooblaščen servisni center.</li> <li>Preverite, ali je cev za odvod vode pravilno priključena.</li> <li>Nastavite program črpanja, če ste nastavili program brez faze črpanja.</li> <li>Nastavite program črpanja, če ste nastavili funkcijo, ki se zaključí z vodo v kadi.</li> </ul>
<b>E 9 1</b> Ni komunikacije med elektronskimi elementi naprave.	<ul style="list-style-type: none"> <li>Program se ni zaključil pravilno ali pa se je naprava pre zgodaj ustavila. Napravo izklopite in jo ponovno vklopite.</li> <li>Če se ponovno prikaže opozorilna koda, se obrnite na pooblaščen servisni center.</li> </ul>
<b>E 9 0</b> Električno napajanje je nestabilno.	<ul style="list-style-type: none"> <li>Počakajte, da se električno napajanje stabilizira.</li> </ul>

Če se na prikazovalniku prikažejo druge opozorilne kode, izklopite in vklopite napravo. Če se težava nadaljuje, se obrnite na pooblaščen servisni center.

V primeru različnih težav s pralnim strojem preverite spodnjo razpredelnico glede možnih rešitev.

Težava	Možna rešitev
Program se ne zažene.	<ul style="list-style-type: none"> <li>• Poskrbite, da bo vtič vtaknjen v vtičnico.</li> <li>• Poskrbite, da boste zaprli pokrov naprave in vrata bobna.</li> <li>• Prepričajte se, da v omarici z varovalkami ni poškodovane varovalke.</li> <li>• Morate se dotakniti tipke Začetek/Prekinitev .</li> <li>• Če je nastavljen zamik vklopa, nastavitvev preključite ali počakajte, da se odštevanje konča.</li> <li>• Izklopite funkcijo Varovalo za otroke, če je vklopljena.</li> <li>• Preverite položaj gumba pri izbranem programu.</li> </ul>
Naprava se napolni z vodo, a jo takoj izčrpa.	<ul style="list-style-type: none"> <li>• Poskrbite, da bo cev za odvod vode v pravem položaju. Cev je morda nameščena prenizko. Oglejte si »Navodila za namestitvev«.</li> </ul>
Centrifuga ne deluje ali pa pranje traja dlje kot običajno.	<ul style="list-style-type: none"> <li>• Nastavite program ožemanja.</li> <li>• Prepričajte se, da filter na odtoku ni zamašen. Po potrebi očistite filter. Oglejte si »Vzdrževanje in čiščenje«.</li> <li>• To težavo lahko povzroči zamašen odtočni vod. Obrnite se na pooblaščen servisni center.</li> <li>• Ročno porazdelite perilo v kadi in ponovno vklopite centrifugo. To težavo lahko povzročajo težave z uravnoveženostjo.</li> </ul>
Na tleh je voda.	<ul style="list-style-type: none"> <li>• Preverite, ali priključki cevi za vodo tesnijo in da voda ne izteka.</li> <li>• Poskrbite, da na cevi za dovod in cevi za odvod vode ne bo poškodb.</li> <li>• Poskrbite za uporabo pravega pralnega sredstva in zadostne količine.</li> </ul>
Pokrova naprave ne morete odpreti.	<ul style="list-style-type: none"> <li>• Pazite, da ne izberete programa pranja, ki se zaključí z vodo v kadi.</li> <li>• Preverite, ali je program pranja končan.</li> <li>• Nastavite program črpanja ali ožemanja, če je voda v bobnu.</li> <li>• Prepričajte se, da naprava dobiva električno energijo.</li> <li>• To težavo lahko povzroča okvara naprave. Obrnite se na pooblaščen servisni center.</li> </ul>
Naprava povzroča neobičajen hrup in se trese.	<ul style="list-style-type: none"> <li>• Preverite, ali je naprava pravilno poravnana. Oglejte si »Navodila za namestitvev«.</li> <li>• Poskrbite za odstranitev embalaže in/ali transportnih vijakov. Oglejte si »Navodila za namestitvev«.</li> <li>• V boben dodajte še perila. Količina perila je verjetno premajhna.</li> </ul>

Težava	Možna rešitev
Trajanje programa se podaljša ali skrajša med izvajanjem programa.	<ul style="list-style-type: none"> <li>SensiCare System lahko nastavi trajanje programa glede na vrsto in količino perila. Oglejte si »Zaznavanje količine perila SensiCare System« v poglavju »Vsakodnevna uporaba«.</li> </ul>
Rezultati pranja niso zadovoljivi.	<ul style="list-style-type: none"> <li>Povečajte količino pralnega sredstva ali uporabite drugega.</li> <li>Pred pranjem perila uporabite posebne izdelke za odstranitev trdovratnih madežev.</li> <li>Poskrbite, da boste nastavili pravo temperaturo.</li> <li>Zmanjšajte količino perila.</li> </ul>
Preveč pene v bobnu med pranjem.	<ul style="list-style-type: none"> <li>Zmanjšajte količino pralnega sredstva.</li> </ul>
Po pranju se v predalu za pralno sredstvo nahajajo ostanke pralnega sredstva.	<ul style="list-style-type: none"> <li>Poskrbite, da bo loputa v pravem položaju.</li> <li>Prepričajte se, da ste predal za pralno sredstvo uporabili v skladu z navodili za uporabo.</li> </ul>

Po opravljenem pregledu vklopite napravo. Program se nadaljuje od trenutka prekinitve.

Če se težava ponovi, se obrnite na pooblaščen servisni center.

Potrebni podatki za servisni center se nahajajo na ploščici za tehnične navedbe.

## 15. VREDNOSTI PORABE

### 15.1 Uvod



Za podrobnejše informacije o energijski nalepki si oglejte spletno povezavo [www.theenergylabel.eu](http://www.theenergylabel.eu).



Koda QR na energijski nalepki z naprave zagotavlja spletno povezavo do informacij, povezanih z delovanjem naprave, v podatkovni bazi EU EPREL. Energijsko nalepko hranite za referenco skupaj z navodili za uporabo in vsemi drugimi dokumenti, ki so priloženi tej napravi. Iste informacije lahko v bazi EPREL najdete tudi s pomočjo povezave <https://eprel.ec.europa.eu> ter imena modela in številke izdelka, ki ju najdete na ploščici za tehnične navedbe naprave. Za položaj ploščice za tehnične navedbe si oglejte poglavje »Opis izdelka«.

## 15.2 Legenda

<b>kg</b>	Količina perila.	<b>ure:mi nute</b>	Trajanje programa.
<b>kWh</b>	Poraba energije.	<b>°C</b>	Temperatura v perilu.
<b>Litri</b>	Poraba vode.	<b>rpm</b>	Število vrtljajev centrifuge.
<b>%</b>	Preostala vlaga ob koncu ožemanja. Višja kot je hitrost ožemanja, večji je hrup in nižja je vsebnost preostale vlage.		



Vrednosti in trajanje programa se lahko razlikujejo glede na različne pogoje (npr. sobno temperaturo, temperaturo in tlak vode, količino in vrsto perila, napajalno napetost) in tudi če spremenite privzeto nastavitvev programa.

## 15.3 V skladu z uredbo Evropske komisije 2019/2023

<b>Program Eco 40-60</b>	<b>kg</b>	<b>kWh</b>	<b>Litri</b>	<b>ure:mi- nute</b>	<b>%</b>	<b>°C</b>	<b>rpm<sup>1)</sup></b>
Polna napolnje- nost	6	0.940	47	3:17	53	47	1151
Polovična napol- njenost	3	0.518	37	2:35	53	39	1151
Četrtingska napol- njenost	1,5	0.260	29	2:35	55	25	1151

<sup>1)</sup> Najvišje število vrtljajev centrifuge.

### Poraba energije v različnih načinih

<b>Izklop (W)</b>	<b>Stanje pripravljenosti (W)</b>	<b>Zamik vklopa (W)</b>
0.48	0.48	4.00
Čas do izklopa/stanja pripravljenosti je največ 15 minut.		

## 15.4 Splošni programi



Te vrednosti so samo orientacijske.

Program	kg	kWh	Litri	ure:mi- nute	%	°C	rpm <sup>1)</sup>
Cottons <sup>2)</sup> 90 °C	6	2.60	85	3:25	53	85	1200
Cottons 60 °C	6	1.85	85	3:25	53	55	1200
Cottons 20° <sup>3)</sup> 20 °C	6	0.40	85	2:45	53	20	1200
Synthetics 40 °C	3	0.65	55	2:10	35	40	1200
Delicates <sup>4)</sup> 30 °C	2	0.35	50	1:00	35	30	1200
Wool 30 °C	1	0.20	35	1:10	30	30	1200

1) Referenčni indikator števila vrtljajev centrifuge.

2) Primerno za pranje močno umazanega perila.

3) Primerno za pranje malo umazanega bombažnega perila.

4) Deluje tudi kot hiter program pranja za malo umazano perilo.

## 16. HITRI VODNIK

### 16.1 Vsakodnevna uporaba

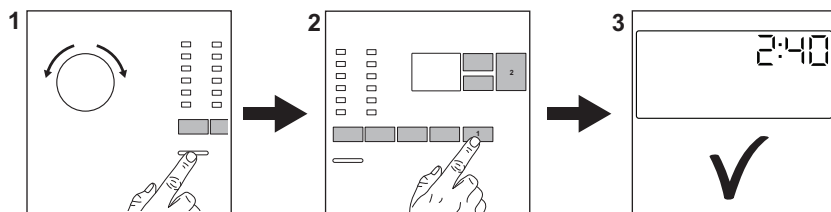

Vtaknite vtič v vtičnico.

Odprite pipo.

Vstavite perilo.

Vlijte pralno sredstvo in drugo sredstvo v ustrezni predelek predala za pralno sredstvo.

1. Pritisnite tipko **Vklop/Izklop** za vklop naprave. Obrnite gumb za izbiro programa, da nastavite želeni program.

2. Z ustreznimi tipkami nastavite zelene funkcije (1). Za zagon programa se dotaknite tipke **Začetek/Prekinitev**  (2).

3. Naprava se zažene. Po koncu programa odstranite perilo.



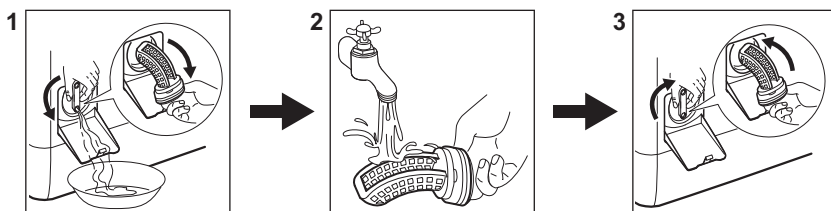

Pritisnite tipko **Vklop/Izklop** za izklop naprave.

## 16.2 Čiščenje filtra odtočne črpalke



Filter čistite redno, še posebej pa, če se na prikazovalniku prikaže opozorilna koda **E20**.

## 16.3 Programi

Programi	Količina perila	Opis izdelka
<b>Eco 40-60</b>	6 kg	Bel in barvast bombaž. Običajno umazano perilo.
<b>Cottons</b>	6 kg	Belo in barvno bombažno perilo.
<b>Synthetics</b>	3 kg	Sintetično ali mešano perilo.
<b>Delicates</b>	2 kg	Občutljivo perilo, kot je perilo iz akrila, viskoze in poliestra.
<b>Rapid 14min</b>	1,5 kg	Malo umazani ali enkrat nošeni kosi perila iz bombaža in sintetičke.
<b>Rinse</b>	6 kg	Vse tkanine razen volnenih in zelo občutljivih. Program za izpiranje in ožemanje.
<b>Spin/Drain</b>	6 kg	Vse tkanine razen volnenih in zelo občutljivih. Program za ožemanje in črpanje vode.
 <b>Anti-Allergy</b>	6 kg	Belo bombažno perilo. Ta program pomaga odstraniti mikrobe in bakterije.
<b>Baby</b>	1 kg	Nežen program, primeren za otroško perilo.
 <b>Silk</b>	1 kg	Poseben program za svilene in mešane sintetične kose perila.
 <b>Wool</b>	1 kg	Volna, ki se lahko pere strojno, volna za ročno pranje in občutljive tkanine.
<b>Sport</b>	2,5 kg	Športna oblačila.
 <b>Outdoor</b>	2 kg <sup>1)</sup> 1 kg <sup>2)</sup>	Sodobna oblačila za šport in dejavnosti na prostem.

Programi	Količina pe- rila	Opis izdelka
Denim	3 kg	Oblačila iz denima.

1) Program pranja.

2) Program pranja in impregnacijska faza.

## 17. SKRB ZA OKOLJE

Reciklirajte materiale, ki jih označuje simbol . Embalažo odložite v ustrezne zabojnike za reciklažo. Pomagajte zaščititi okolje in zdravje ljudi ter reciklirati odpadke električnih in elektronskih naprav. Naprav, označenih

s simbolom , ne odstranjajte z gospodinjstvi odpadki. Izdelek vrnite na krajevno zbirališče za recikliranje ali se obrnite na občinski urad.









[www.electrolux.com/shop](http://www.electrolux.com/shop)



135998700-A-152021

